

TOSHIBA



東芝電子鍋/保溫鍋

(家庭用)

使用說明書

Model

RC-5MMI

- 感謝您今天惠購東芝電子鍋/保溫鍋。
- 爲了安全和正確地使用本產品，請在使用之前通讀和分理解本手冊內容。
- 閱讀之後，請將手冊放在便於拿取之處。

安全注意事項

嚴格按照指示操作。

- 本頁主要說明安全注意事項，以避免引起財產損失和使用者或其他人受傷。完全理解這些細節（指示和符號）後，請閱讀和按照指定項目操作。

訊號解釋



警告

表示“產品使用不當時，可能導致嚴重受傷*1 和死亡。”



注意

表示“產品使用不當時，使用者可能會受傷*2 或產品可能會損壞引起財產損失*3。”

- * 1：嚴重受傷指的是變瞎、創傷、燙傷（高溫和低溫）、觸電、骨折和中毒等。通常會有症狀而且可能要去就醫並要長時間才能痊癒。
- * 2：受傷指的是外傷、燒傷、觸電。但是並不是一定要去醫院進行長時間治療。
- * 3：財產損失指的是設備、財產、農田和寵物等的損壞。

符號解釋



禁止

⊘ 表示嚴厲禁止（切勿執行）。禁止的細節將通過符號旁邊或符號內的句子或圖示進行指示。



強制

● 表示強制（必須執行）。強制的細節將通過符號旁邊或符號內的句子和圖示進行指示。



注意

△ 表示注意事項。注意的細節將通過符號旁邊或符號內的句子或圖示進行指示。

警告



切勿拆卸。

切勿自行拆卸或修理。
自行拆卸或修理可能造成火災、電擊和受傷。
若要修理，請聯絡您購買本產品的商店或東芝維修資訊中心。



禁止

禁止將針或導線等金屬物伸入孔內。
否則可能造成電擊和受傷。

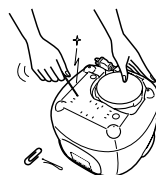

切勿觸摸。

切勿用手或臉直接接觸蒸氣孔。
否則將可能造成傷。
請特別小心，切勿讓小孩接觸蒸氣孔。



切勿使用。

當電線或電源插頭損壞時，或電源插頭鬆動時切勿使用。
若繼續使用則可能造成電擊、短路和火災。



切勿浸濕。

切勿將本產品浸入水中。
否則可能導致短路和電擊。
倘若遇到水進入了本電子鍋內部的情形，請聯絡您購買本產品的商店或東芝維修資訊中心。



切勿使用。

請勿將水量調整超過煮飯的最高水位刻度，否則可能會使沸水溢流出來。



切勿使用。

避免溢出到連接器上之警告。

(警告續)



禁止

切勿讓兒童使用，請將本電子鍋放置在兒童無法觸及之處。
兒童使用可能會造成侃傷、電擊和受傷。



禁止

燒煮時切勿打開蓋子。
否則可能造成侃傷。



除去灰塵。

如果電源插頭或插腳上有灰塵，請用乾布擦拭。
否則可能造成火災。



切勿對電子鍋進行任何錯誤的操作。

切勿弄斷／划傷、彎曲、拉扯、扭曲電源線。切勿放置在熱源附近。切勿在電源線上放置重物，擠壓或更改電線。
否則電線可能損壞，進而可能造成火災和電擊。



插頭應完全與插座匹配。

插頭應完全與插座匹配。
否則可能造成電擊、短路和火災。



禁止濕手。

切勿用濕的手連接電源線。
否則可能會造成電擊或受傷

⚠ 注意



握住插頭拔。

拔插頭時，請握住插頭拔，切勿拉住電線。
否則可能造成電擊或短路，進而導致火災。



禁止

切勿在火源或水源附近使用本電子鍋。
否則可能造成電擊或漏電、變形，並導致火災。

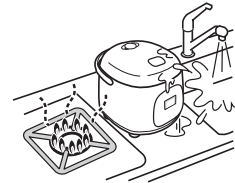

拔掉插頭。

不使用時，請拔掉電源插頭。
否則由於絕緣體的老化，可能造成受傷、侃傷、電擊或漏電。



禁止

切勿使用除提供內鍋以外的任何內鍋。
否則可能造成過熱和故障。



禁止

再次使用之前，必須把電器入口晾乾。



禁止

切勿將本電子鍋放置在熱的、軟的或不平穩的表面。
否則可能導致火災。

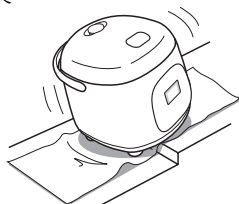

將電源插頭完全插入孔內。

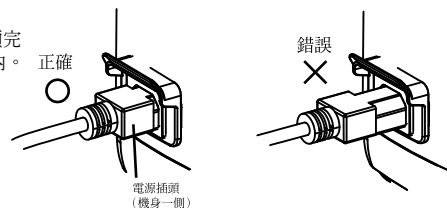

電源插頭 (機身一側)

(續)

安全注意事項（續）



注意



切勿觸摸。

剛使用完或正在使用時，切勿觸摸高溫部位（如外蓋內部，加熱盤，蒸氣孔或內鍋）。否則可能造成灼傷。



禁止

切勿靠牆或靠近家具使用本電子鍋。蒸氣或熱量會使牆體和家具損壞、變色和變形。如果將電子鍋放在櫥櫃內，切勿使蒸氣凝結在櫥櫃內。



操作前先冷卻。

請在內鍋冷卻後再進行保養。如果接觸高溫部位，特別是蒸氣孔，則可能將您灼傷。而當蒸氣和高溫水珠濺到您，您也可能受傷。



禁止

切勿觸摸卡扣鈕。如果外蓋突然打開，則可能造成人員受傷和灼傷。剛燒煮完，請當心蒸氣孔冒出的蒸氣。



禁止

在煮飯時切勿移動電子鍋。如果外蓋突然打開，則您可能被灼傷，或有沸騰的水溢出。



禁止

切勿擺動手柄。如果外蓋突然打開，則您可能受傷和灼傷。

本電子鍋不適合讓身體狀況、知覺能力或精神狀態不佳，或缺乏經驗或知識的人士（包括小孩）使用；除非在負責他們安全的人士監督或指示之下使用電子鍋。

請要監督小孩，確保他們不會將本電子鍋拿來玩耍。

本電子鍋供住家與下列類似的應用場合使用：

- 商店、辦公室與其他工作環境中的員工廚房；
- 農舍；
- 飯店、汽車旅館與其他居住型環境中的顧客；
- 提供住宿加早餐類型的環境。

請勿將本炊具用於說明手冊中註明以外的任何用途。因為可能造成內部食物或蒸汽洩漏或冒出，導致燙傷或傷害，

《不當烹飪方式的範例》

- 放置可能堵塞蒸汽排氣口的物質，例如耐油紙、去鹼液紙、食品包裝紙或薄層食材（如蔬菜、西紅柿、豆類等的某些部分）。
- 烹飪容易溢出的食物，例如果醬、豆類等。
- 將食材放入塑料袋中並在炊具中加熱。

要求事項

切勿在以下場所使用電子鍋：

- 靠牆約 10 cm 處，放在紙張、布、地毯或塑料袋等物品上。
- 暴露在直射陽光下。

每次用完要擦乾水滴和異物。

電子鍋在使用時，如果內鍋的外部、溫度感應器上、加熱盤上或外部墊圈上有異物，則電子鍋可能會停止運行，並造成一些意外故障。

切勿用布蓋住蒸氣孔或在其附近放置任何物品。

否則可能會造成一些意外故障，或造成外蓋和蒸氣孔變形和變色。

切勿在內鍋中使用金屬鏟、金屬硬毛刷、尼龍硬毛刷和清潔劑。

使用這些物品可能會損壞碳氟樹脂塗層。

切勿在易燃物或電磁波調詳器附近使用本電子鍋。

電子鍋可能變形和變色，並可能發生意外。

切勿保溫米飯超過 12 小時。

否則米飯可能變色和有異味。

切勿保溫味噌湯和咖哩湯等湯類食品。

切勿保溫除米飯之外的任何食品。

沸騰的水可能溢出，內鍋可能會受到磨損。

保溫時切勿將飯匙放在鍋內。

飯匙的異味可能會與米飯發生反應，並可能使米飯變色。

煮飯時，請將把手翻到電子鍋的後面。

否則把手會因蒸氣而變熱，並可能燒壞。

請在每次拔掉插頭後保養電子鍋。

不要將電源插頭或其他電子零件擺在放在排氣口附近。特別在廚房檯面上放置及使用時要小心，以免蒸氣附在插頭上，而引致觸電或火災。

各部名稱

本體

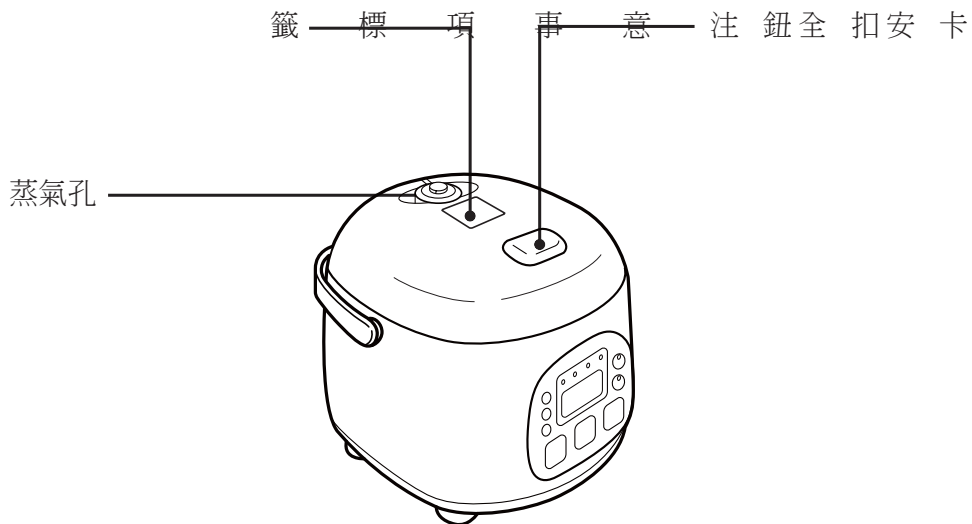
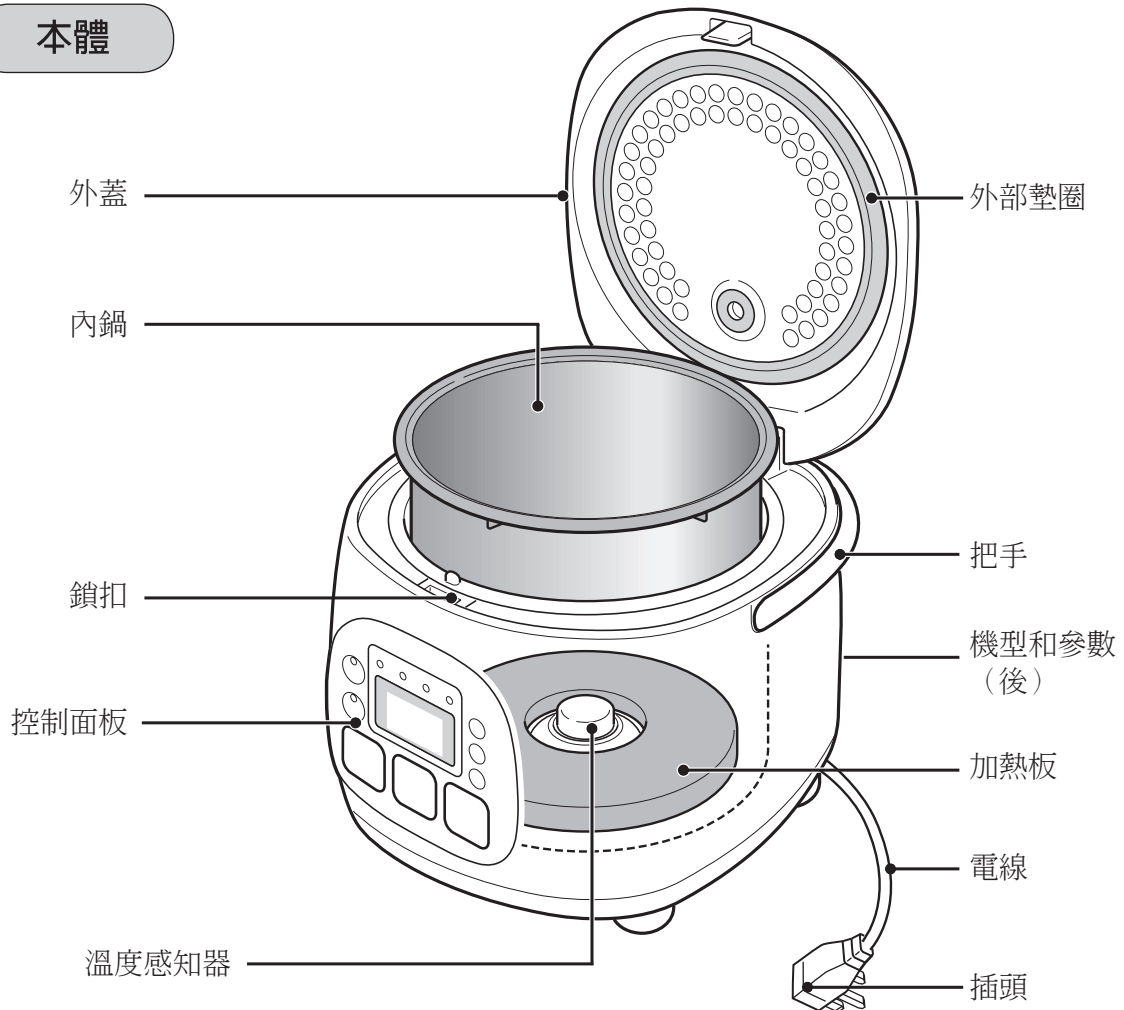

控制面板

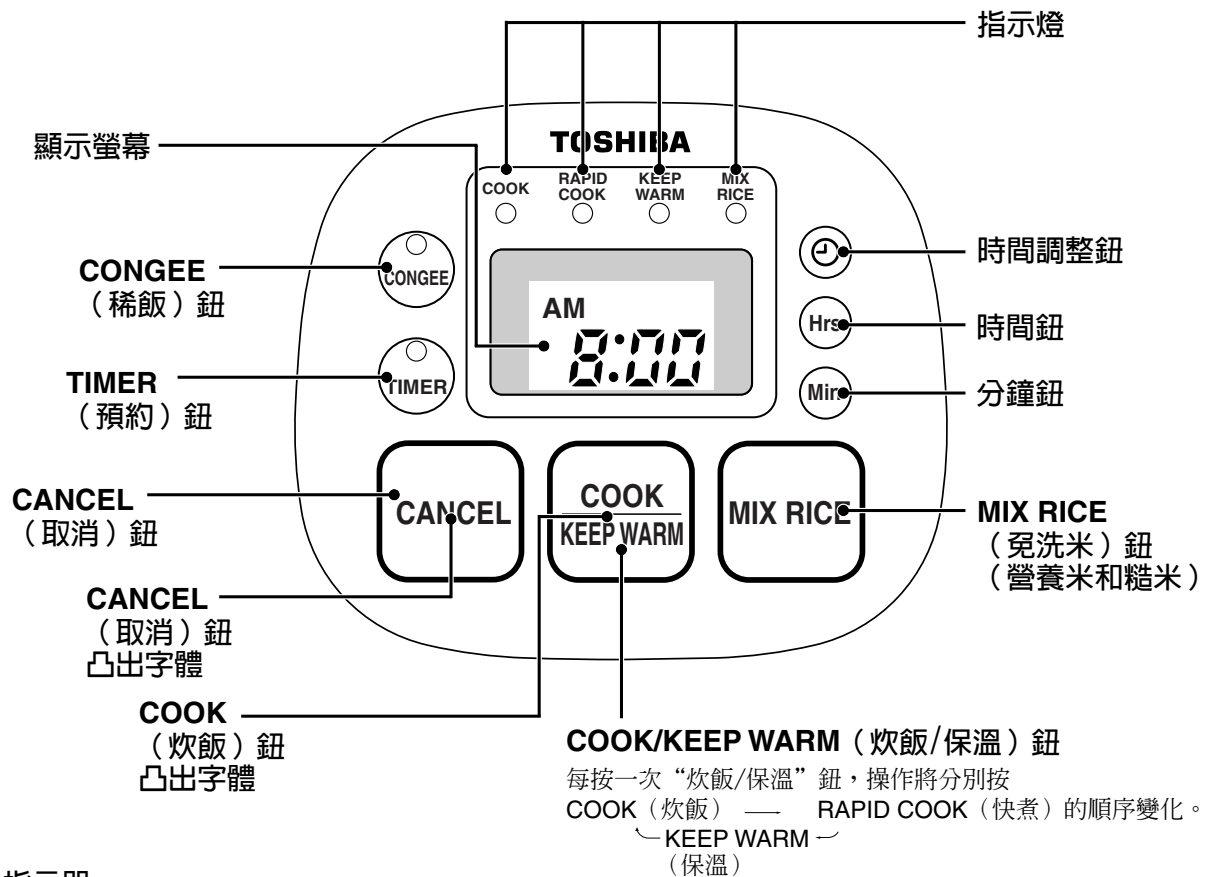

指示器

CONGEE (稀飯) 和 TIMER (預約) 按鈕以及炊飯過程 (COOK (炊飯)、RAPID COOK (快煮)、KEEP WARM (保溫) 和 MIX RICE (免洗米)) 的每一個按鈕都具有指示燈。

本使用說明書中指示燈 ON (燈亮時)、FLASH (燈閃爍時) 和 OFF (燈滅時) 的表示方法如下所示。



蒸氣孔

如果拉蒸氣孔，則可以將其取下。安裝時，請先對準蒸氣孔和外蓋標記。然後安裝蒸氣孔。

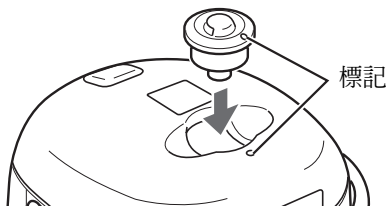

附件



準備

準備

1

用附帶的計量杯計量白米。

- 一個計量杯大約能計量 180 毫克白米（每杯）。

（正確的示例）



（不正確的示例）



2

快速地淘洗白米直到水變的相當乾淨。

- ① 首先，注入水至白米的水平面並淘洗白米。
- ② 充分“淘洗”，並用水“漂洗”，直至水變清。

注意

請勿使用諸如打蛋器等廚房用具淘洗白米。

◆ 可以在內鍋淘洗白米。

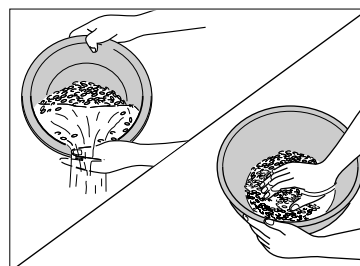

3

根據您的定量，參照用水位刻度加水。

- 將鍋子放在水平的表面上，然後根據米量調節水位。
- 根據定量或量杯取米數精確地加入水。
請根據您所煮米飯的類型確定所要注入水的量。

◆ 煮 2 量杯白米時的例子。

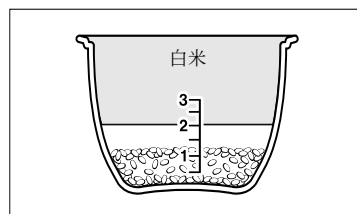

4

將內鍋放入電子鍋並關上外蓋。

- 擦去內鍋外面、溫度感知器、加熱板或外部墊圈上的水滴和異物。
- 確認蒸氣孔沒有被覆蓋。

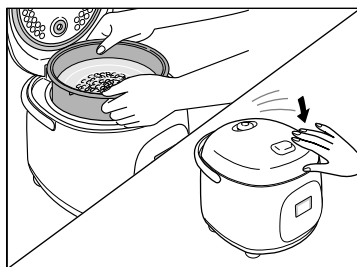

5

將插頭完全插入插座。

- 請在拔插電源插頭時握住插頭。

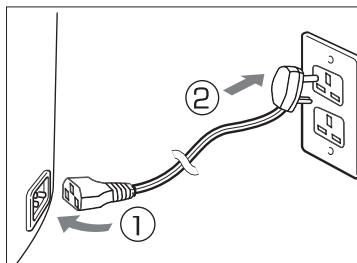

6

請確認顯示螢幕中的計時器已經被準確地設置為當前時間。

- 調節定時器時...

炊飯的程序

(白米、壽司、預煮白米)



說明

■ 炊飯數量及時間的標準

	米的數量	炊煮時間	水位刻度
白米	0.5 ~ 3 杯	45 ~ 52 分鐘	白米
壽司	1 ~ 3 杯	47 ~ 52 分鐘	壽司
預煮白米	0.5 ~ 3 杯	30 ~ 38 分鐘	白米

■ 關於快煮

- 快煮可以減少炊飯的用時。
煮熟的飯可能會有一點硬或有水殘留在白米的頂部。
- 快煮可炊煮 2 量杯以下的白米。

炊飯操作

按下一次 **COOK (炊飯)** 鈕。

※要快煮時，請按下兩次 **COOK/ KEEP WARM (炊飯/保溫)** 鈕。

開始炊飯。

▼ 指示燈點亮



▼ 當前時間



※ 快煮時，指示燈將閃爍。

▼ 指示燈閃爍

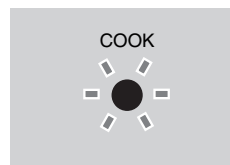

▼ 煮熟尚需的剩餘時間 (分鐘)

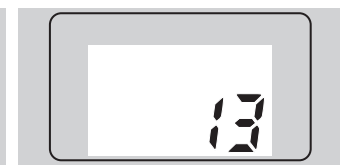

燜飯時...

※ 快煮時，指示燈將閃爍。

※ 快煮時，時間將從煮熟前 8 分鐘開始顯示。

煮熟

煮熟後...

發出 5 次“嗶”音

▼ 指示燈點亮



▼ 保溫時間 (h : 小時)



該功能將自動切換至保溫。

- 馬上把飯翻鬆。

使用以後...

- 按下 **CANCEL (取消)** 鈕並拔掉電源插頭。

炊飯的程序 (營養米和糙米)



說明

■ 炊飯數量及時間的標準

	米的數量	炊煮時間	水位刻度
營養米	0.5 ~ 3 杯	53 ~ 59 分鐘	白米
營養米的壽司	1 ~ 3 杯	54 ~ 58 分鐘	營養米的壽司
糙米	0.5 ~ 2 杯	50 ~ 58 分鐘	白米

■ 關於營養米

- 注入水，從米的底部淘洗 2-3 圈並灑上水。如果沒有淘洗，米有可能會燒焦。
- 根據粉狀物的性質或氣泡，水可能混濁。如果遇到此類情況，請輕輕用水漂洗。

炊飯操作

按下 MIX RICE (免洗米) 鈕。

▼ 指示燈點亮



▼ 當前時間



開始炊飯。

▼ 指示燈閃爍

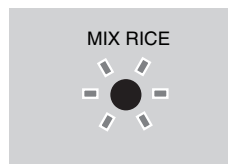

▼ 煮熟尚需的剩餘時間 (分鐘)



燜飯時...

煮熟

煮熟後...

發出 5 次“嗶”音

▼ 指示燈點亮



▼ 保溫時間 (h: 小時)



該功能將自動切換至保溫。

- 馬上把飯翻鬆。

使用以後...

- 按下 CANCEL (取消) 鈕並拔掉電源插頭。

炊飯的程序 (稀飯)



※ 由於米飯的性質、米飯溫度和米飯漂洗等原因，米飯的蒸氣可能從蒸氣孔散發出。

說明

■ 炊飯數量及時間的標準

	米的數量	炊煮時間	水位刻度
用最大水位煮的稀飯	0.5 ~ 1 杯	59 ~ 65 分鐘	最大水位
用最大水位的一半煮的稀飯	0.5 杯	64 分鐘	最大水位的一半

■ 調節水位刻度的方法

- 要用最大水位煮稀飯時，將水位調至“最大水位”。
- 要用最大水位的一半煮稀飯時，將水位調至水位刻度的一半。
(用最大水位的一半煮稀飯的用水量要比用最大水位煮稀飯要大。)

注意

請勿給稀飯保溫否則稀飯會粘鍋。
請於稀飯煮好以後再放入調料。請勿在稀飯煮好之前方放入調料，因為這樣會影響稀飯的味道。

炊飯操作

按下 CONGEE (稀飯) 鈕。

開始炊飯。

▼ 指示燈點亮

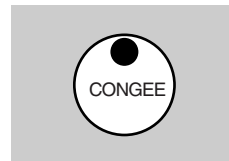

▼ 當前時間

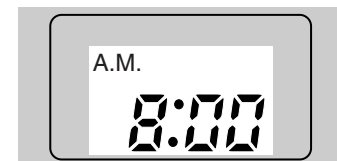

▼ 指示燈閃爍



▼ 煮熟尚需的剩餘時間 (分鐘)



燜飯時...

煮熟

煮熟後...

發出 5 次“嗶”音。

▼ 指示燈點亮



▼ 保溫時間 (h : 小時)



該功能將自動切換至保溫。

- 之後，輕輕攪拌稀飯。

使用以後...

- 按下 CANCEL (取消) 鈕並拔掉電源插頭。

預約炊飯定時器的方法

米飯將在預約時間煮熟。炊飯定時器設置不能超過 14 個小時。根據需要調味或加糙米的菜單預約時間。

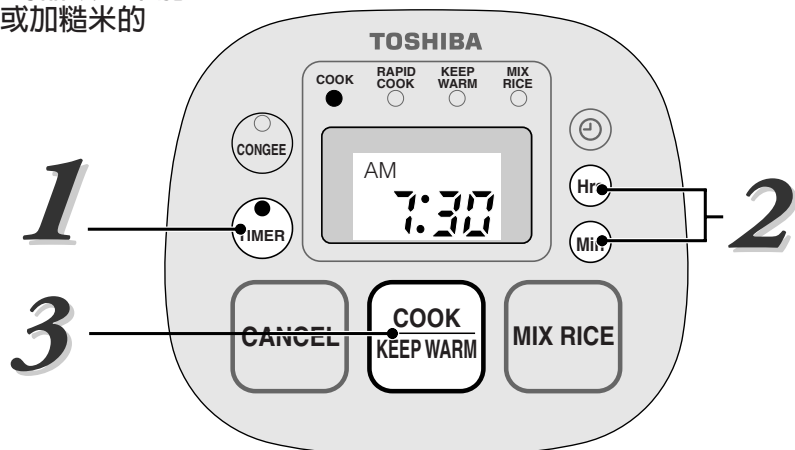

例 1：當預約設定為“晚上 7:30 將飯煮好”

炊飯操作

1	按下 TIMER (預約) 鈕。	▼ 指示燈點亮 	▼ 先前的預約時間
2	用 Hrs (小時) 按鈕設定小時，Min (分鐘) 鈕設定分鐘。將時間設定為 7.30 P.M * 當重設定時器時，該設定將顯示為先前的設定。	▼ 指示燈點亮 	▼ 先前的預約時間
3	按下 COOK (炊飯) 鈕。	▼ 指示燈點亮 	▼ 預約時間

設定時間結束...

煮熟

到達了預約時間...	發出 5 次“嗶”音	▼ 保溫時間 (h: 小時)
該功能將自動切換至保溫。	▼ 指示燈點亮 	

● 馬上把飯翻鬆。

例2：當預約設定為“營養米”

將例 1 中的第 3 步操作替代為按下 MIX RICE（免洗米）鈕。
→ TIMER（預約）和 MIX RICE（免洗米）指示器將點亮。

例3：當預約設定為“稀飯”

將例 1 中的第 3 步操作替代為按下 CONGEE（稀飯）鈕。
→ TIMER（預約）和 CONGEE（稀飯）指示器將點亮。

說明

- 要取消設定好的時間或當發生錯誤時按下 CANCEL（取消）鈕。

■ 適宜的菜單和時間範圍

- 設定時間時，參照下表設定煮熟飯的時間。當前時間開始計數時，炊飯過程就開始了。

適宜的菜單	適宜的時間範圍
白米	55 分鐘 ~ 14 小時
營養米	60 分鐘 ~ 14 小時
稀飯	1.05 - 14 小時

■ 關於按鈕及顯示

- 每按一次按鈕時間會以十分鐘為單位改變一次。
- 如果按住 Hrs（時間）和 Min（分鐘）鈕，時間會加快向前變化的速度並且如果不斷的按下 TIMER（預約）鈕，A.M. 和 P.M. 的顯示將輪流變換。
- 當炊飯開始時，TIMER（預約）指示燈將熄滅且只有所選程式的指示燈亮著。當功能切換至燜飯時，指示燈將閃爍。如果未設定炊飯時間，則有時閃爍的時間可能比炊飯的時間要長。
- 顯示螢幕將顯示預約的時間直至炊飯完成。儘管處於燜飯模式，但是剩餘的時間仍將不會顯示。（將顯示剩餘的炊飯時間（分鐘））。
- 當飯煮熟所花的時間較長，則將顯示剩餘時間。

■ 關於蜂鳴聲的說明。

- 如果還沒有按下 COOK（炊飯）鈕，會聽到“♪ 嗶嗶嗶嗶”的聲音。按下 COOK（炊飯）鈕以完成預約定時器。
- 當打開 Hrs（時間）鈕時：在午前 0:00 時可聽到“嗶”的聲音。在午後 0:00 時可聽到“嗶”的聲音。當打開 Min（分鐘）鈕時：在 00 分時可聽到“嗶”的聲音並且每過十分鐘就可聽到“嗶”聲。
- 在時間設定的過程中，由於時間變換很快所以有可能聽不到該聲音。請一次按一下以確認。
- 設定時鐘時，顯示窗中將顯示當前時間，並用聲音提示時間範圍，直至炊飯結束。當炊飯的時間低於 1 小時，則將在 1 小時處聽到提示聲音。請參見以下電子鍋發出提示訊號的實例。

（例）假設剩餘炊飯時間為 11-12 個小時，則將在 12 小時時聽到聲音。

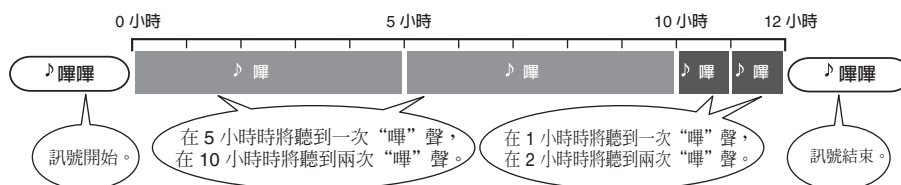

保溫的方法

除了白米請勿保溫任何其它東西。
保溫不要超過 12 小時。

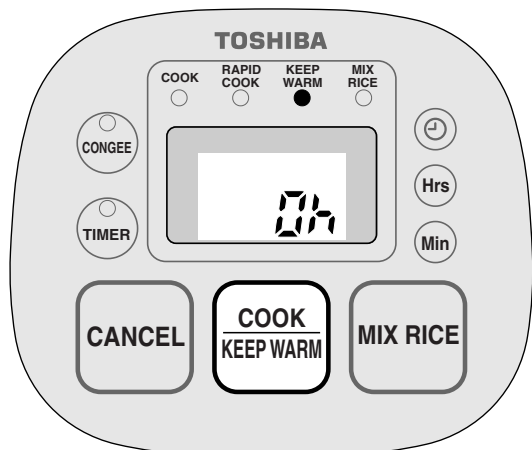

說明

- 可能會有水滴從鍋中滑落且打開鍋蓋時根據室內氣溫會有積露。請擦掉水滴並且如果發現鍋的外側有水滴，也請將其擦乾。
- 當按下時鐘調節鈕時，將顯示當前時間。
- 如果“保溫”指示燈在閃爍，就說明保溫時間已經超過了 30 小時。
這大大超過了標準的保溫時間。請停止保溫。

▼ 保溫時間過長。



警告

如果炊飯...
將自動保溫米飯。

■ 如果想要停止警告...

按下“取消”鈕。

■ 已停止 KEEP WARM (保溫) 模式後需要再次保溫時...

按下 COOK (炊煮) 鈕三次。

再次開始保溫。

▼ 指示燈閃爍



▼ 已經保溫的時間 (h: 小時)



▼ 指示燈閃爍



▼ 當前時間

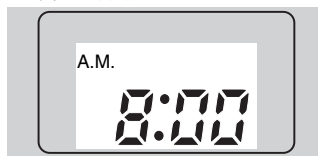

▼ 指示燈閃爍



▼ 已經保溫的時間 (h: 小時)

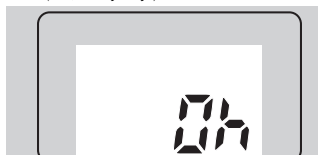

調節時鐘的方法

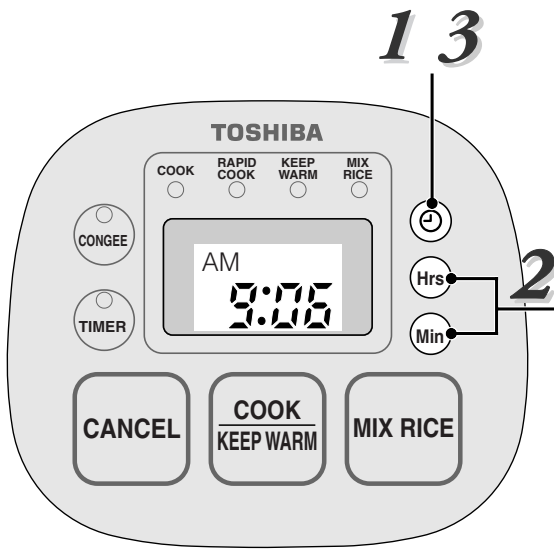

說明

- 炊飯、保溫和預約時不能調節時鐘。
- 沒有接通電源時不能調節時鐘。
- 當數字閃爍時，時鐘將停止運行。請按按鈕以調節時間。
- 如果按住 Hrs（小時）和 Min（分鐘）按鈕不放，則數字將快速變化。
- 如果反覆的按 Hrs（時間）鈕“午前”和“午後”的顯示將會改變。
- 當打開 Hrs（時間）鈕時：在午前 0:00 時可聽到“嗶”的聲音。在午後 0:00 時可聽到“嗶嗶”的聲音。
- 當打開 Min “分鐘”鈕時：在 00 分時可聽到“嗶”的聲音並且每過十分鐘就可聽到“嗶”聲。
- 午前 12:00 將顯示為午後 0:00。

例：將時間調節到午後 8:30 時

調節時鐘

1 按下時鐘調節鈕。

▼ 數字閃爍

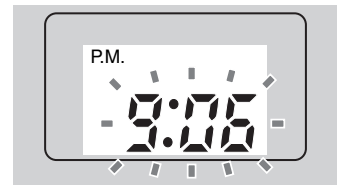

2 用小時鈕調節小時，分鐘鈕調節分鐘。
將時間設定為 8:30 P.M.

▼ 數字閃爍

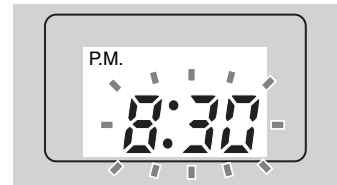

3 按下時鐘調節鈕。
時鐘調節完成時，時鐘開始運行。

▼ 數字閃爍

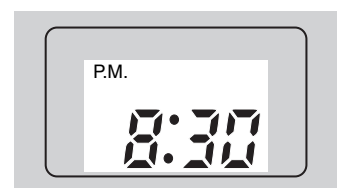

電鍋內的鋰電池在處於室溫且電源插頭已連接的情況下，可持續工作 4-5 年。使用鋰電池時，即便切斷電源，仍可顯示目前時間，且設置時間仍可保存在記憶體內。若顯示幕關閉或顯示幕閃爍 0:00，表明電池已經沒電了。

即便目前時間和設置時間消失，電鍋仍可如常烹飪。

保養

⚠ 注意



請於冷卻後再進行處理。

請將內鍋冷卻後再保養。
如果碰觸到了高溫部分，特別是蒸氣孔，您有可能被燙傷。濺出的蒸氣或熱水，可能會傷害到您。



禁止接觸

剛剛使用完或正在使用電子鍋時，不要碰觸高溫部分（例如外蓋的內側、加熱板、蒸氣孔或內鍋）可能會引起燙傷。

內鍋和外蓋

請用乾布擦拭污垢。

- 請勿直接沖洗整個鍋子。
- 請勿弄濕控制面板和外蓋。

由於墊圈不可以拿下所以請勿強行將其拉拽。

如果有水滴請將其擦除。
如果未將水滴擦除，其將留在外蓋的外側。

鎖扣部分可能會髒或附著飯粒等。請用棉棒等將其清除。

有飯粒附著時，請用尼龍毛刷刷過之後，用濕布擦拭乾淨。

溫度感知器

溫度感知器上不要有飯粒等異物，每次炊飯時都應用濕布擦拭乾淨。

外蓋的外側

由於容易粘上糊狀物，所以使用後請用濕布將蓋子擦拭乾淨。

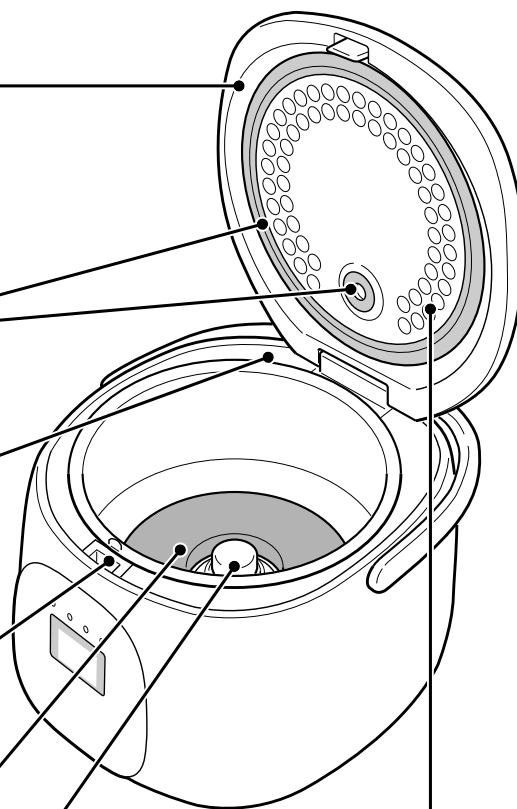

蒸氣孔

炊飯後，拆下外蓋外的蒸氣孔不並用水清洗該孔。

- 使用後，請確保沒有任何水留在蒸氣孔中。
- 每次保養蒸氣孔之後，請重新裝上外蓋。

拆卸蒸氣孔蓋的方法

按住槽口並將其向上拉，已拆下蒸氣孔。

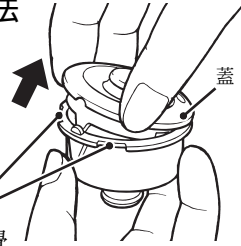

重新安裝時，將觸覺標記與缺口對準。然後將其接合直到聽見“啪嗒”聲。

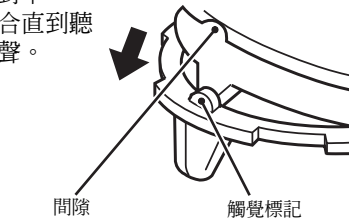

內鍋

請用海綿及廚房專用中性清洗劑清洗內鍋。

請遵照以下重要說明使用，否則會破壞內鍋塗層。

- 請勿將勺子或廚房用具等硬物放入內鍋。
 - 請勿使用去污粉或炊帚清洗鍋子。
 - 除了白米請勿保溫任何其它東西（例如：蒸白飯）。
 - 如果米飯中加入了調料，請勿將其保溫。馬上清洗內鍋。
 - 請勿在內鍋中注入醋。
 - 請勿敲打或刮擦鍋子。
 - 請勿使用打蛋器等廚房用具淘米。
 - 請勿在鍋內使用較硬的工具，例如金屬勺或鏟。
 - 去除米中的雜質後再淘米，例如小石頭。
- 如果鍋子發生變形或碳氟樹脂塗層磨損、脫落和膨脹，請與您購買本品的商店聯繫購買新品。鍋子經長時間使用後其表面塗層會淡化。但是，這不會不利於您的健康。請放心使用。

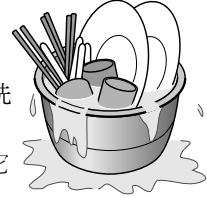

切勿如此。

飯匙

請用海綿及廚房專用中性清洗劑清洗。



規格

型號	電源	功耗 (W)	尺寸 (cm)			重量 (Kg)
			寬	深	高	
RC-5MMI	220 – 240 V a.c. 50-60 Hz	350	22.8	25.0	22.1	2.4