

TOSHIBA

東芝電飯煲 (家用)

使用手冊

型號名稱

0.54 L型號

RC-5SLI

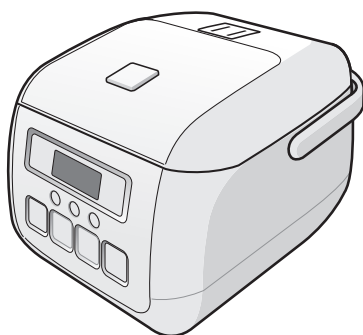

非常感謝您購買東芝電飯煲

- 請閱讀正確和安全使用本產品的指導手冊。

使用前，請閱讀「安全保護措施」和「注意」
(第2頁至第4頁)

- 閱讀後，請確保將其放在您易於找到的地方。

目錄

安全保護措施.....	2
注意	4
安全注意事項.....	5
安全保護措施重要檔案 以及如何安裝接地線.....	6
零件名稱.....	7
準備	8
● 美味米飯技巧	9
如何烹煮 (米飯)	10
如何使用預約定時煮飯	12
保溫模式	14
添加配料和調料時.....	15
如何烹煮	16
● 麵包	17
● 蛋糕	18
● 溫泉蛋.....	19
維護	20
● 煮沸清潔	21
疑難排解.....	22
部件購買	23
錯誤指示.....	24
規格	24
煮飯容量和標準煮飯時間	10
如何將時鐘調整為當前時間	13
煮飯時間顯示.....	13
如何拆除/安裝蒸汽孔.....	20
如何拆除/安裝內蓋.....	20
如何處理內鍋	20
斷電時.....	23
關於鋰電池.....	23

詳細說明

安全保護措施

為了您的安全，請遵循這些規則

提供的重要資訊旨在防止人身傷害和財產損害，且確保正確和安全使用本產品。

■ 本節載明違反安全規則造成的危害和損失程度。



警告

可能造成「死亡」或「重傷」的行為



注意

可能造成「輕微傷」或「房屋或家庭用品損毀」的行為

■ 應遵守指示見本節以下內容。



禁止行為



遵守的指示



需要注意時間



警告

為防止火災、燙傷、觸電、漏電、短路等，



如果您發現任何異常或故障，請立即停止使用本產品

立即拔下電飯煲插頭，並聯絡保修書中指定的東芝服務中心。

<異常/故障>

- 電源插頭或電線過熱。
- 煲身發出糊味。
- 煲身某些部件出現裂縫、鬆動或發出咔嗒聲。
- 內鍋、蓋子或內蓋或變形或損壞。
- 烹煮加熱器變形。



禁止拆開

請勿拆開、維修或改造電飯煲

如果您需要維修，請聯絡保修書中指定的東芝服務中心。

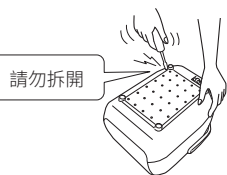

請勿將異物插入通氣孔和煲身底部空隙。

尤其是金屬物體，例如針和電線。

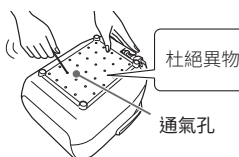

請保持電飯煲乾燥

請勿沾水、倒水或在水龍頭下沖洗電飯煲。

請勿將煲身浸入水中。



請勿讓不熟悉其用途的人或兒童單獨使用本家用電器，務必將電飯煲放在兒童接觸不到的地方。

尤其在煮飯期間和結束時，請照看好兒童。



煮飯和烹製食物時，請勿打開蓋子、移動煲身或提著電飯煲。

請正確使用電源插頭、電線和插座



- 請僅在220-240V交流電源下使用額定電流為10A或以上插座。如果與其他設備一起使用，產生的熱量可能引起火災。
- 如有需要，請使用額定電流為10A (2,200-2,400W) 的延長線或具有更高額定電流單獨電源線。
- 請確保電源插頭完全插入插座。
- 定期清理電源插頭的灰塵。灰塵積聚時，濕氣會造成絕緣失效，且可能引發火災。請使用乾布擦拭電源插頭。



禁止濕手觸碰

- 請勿用濕手插拔電源線。接觸電源插頭前，請確保您的手乾燥。



- 請勿使用損壞的電線、電源插頭或電源插座內的鬆動插頭。
- 請勿損壞電源插頭和電線。請勿強行彎曲、拔出、扭動，捆紮和施力。確保電源線遠離高溫區域，請勿在電源線上放置重物、對其夾緊或處理等

※ 本手冊中的示例可能因您購買的產品而有所不同。



警告

為防止火災、燒傷、觸電、漏電、短路等。



請勿觸碰

由於蒸汽孔溫度較高，請將手和臉遠離蒸汽孔。

尤其是幼兒。

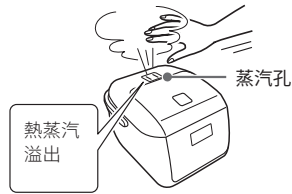

安全安裝蒸汽孔。
蓋上蓋子，直至正好嵌入。



請勿將本家用電器用於本手冊載明之外的任何其他目的。

請勿在蒸汽或內容物可能爆裂或溢出且引發燒傷或受傷的情況下使用本產品。

<不得使用的物品>

- 請勿放置會堵塞蒸汽孔的任何物品。請勿使用煮煮紙、鋁箔紙、保鮮膜、吸墨紙、蔬菜、番茄、豆類和其他會形成薄膜的材料。
- 豌豆、果醬和容易溢出的其他菜肴。
- 使用塑膠袋在電飯煲內烹煮的菜肴。



注意

為防止受傷、燒傷、觸電、漏電、火災和房屋受損

請勿在以下區域使用本家用電器



- 靠近水或火。
還需注意配件。
- 放置在不穩定的位置和熱敏性地毯
它可能引起燒傷、受傷或火災。
- 可能阻塞蒸汽孔的任何物品。
紙張、衣物、地毯、塑膠袋等
- 放置在蓋子無法完全打開的地方
如果未能做到這些，可能造成燒傷或財產損失。
- 靠近熱敏性窗簾等。



- 靠近牆壁、傢俱等。
否則可能造成脫色、變形或財產損失。
使用廚房儲物櫃的桌子等時，防止蒸汽觸碰控制元件或堵在架子內。透過拔出使用滑台。
- 負荷強度無效的滑台

負荷強度應當為10 kg或以上。

為防止受傷和燒傷



請勿觸碰

- 使用期間或使用後，請勿觸碰內蓋、烹煮加熱器、內鍋、蒸汽孔或發熱板的熱部件。
鬆動米飯時，請小心不要觸碰內鍋。



- 除使用外，請勿按下烹煮按鈕或保溫鍵。
烹煮加熱器、內鍋、發熱板和內蓋會變熱。
- 移動本家用電器時，請勿觸摸按鈕。
請勿抓住蓋子來移動本家用電器。
- 請勿抓握把手和揮杆。
- 煮飯時，請勿抬起把手。



- 請勿以空鍋蒸煮
否則可能造成故障、過熱或異常運行。



- 如需取出內鍋，請按「取消」按鈕。
即使煮飯或保溫時取出內鍋，也不會自動關閉電飯煲電源。
- 取出較熱的內鍋時，請使用乾抹布或手套。
- 拔掉電源插頭，且清洗前讓電飯煲冷卻。
熱水可能積聚在蒸汽孔內。
- 煮飯後，打開蓋子時，請小心蒸汽和內蓋滴落的熱水滴。

為保障您的安全



- 請僅使用指定的內鍋，且勿使用變形的內鍋。
否則，可能因過熱和異常運行造成燒傷和受傷。



- 請勿將本產品用於家用以外的其他用途
(如在商店中長期使用或由未指定數量的人員使用)。
如果未能做到這一點，可能導致產品損壞、冒煙或起火。

安全保護措施

為了您的安全，請遵循這些規則



注意

為防止受傷、燒傷、觸電、漏電、火災和房屋受損

電源插頭和電線的處理



拔出電源插頭

- 握住電源插頭，並將其從牆面壁式插座拔出

如果未能做到這一點，可能造成觸電或可能引發火災的短路。



- 每次完成烹煮時，請拔掉電源插座上的電源插頭。
絕緣老化可能造成觸電和漏電火災。



- 請防止電源插頭或其他電氣設備接觸蒸汽。

使用廚房儲物櫃等時，請特別注意。

為防止溢出



- 粥和雜穀本身含有較多水分。請勿以任何其它方式煮飯，例如「快煮」。



- 加水時，請勿超過水位標示範圍。此準則比正常水位標示低2mm以內。

注意

請遵循這些指導，以防止出現故障

- 切勿將本家用電器直接曝曬於陽光下或油污可能飛濺的地方

如果未能做到這一點，可能造成變形或變色。

- 請以乾淨的方式使用煲身及其周圍環境。

如果灰塵或昆蟲進入通氣孔，則可能引起故障。

- 請勿在電磁爐上使用本產品。

如果未能做到這一點，可能引起故障。

- 請勿使用燃氣加熱內鍋，或在電磁爐或微波爐內使用內鍋。

否則可能會變形或變色，引發故障。

- 不要用內鍋撞擊堅硬的物體或使其掉落。

刮痕或變形可能導致煲身故障或煮不熟。



- 請勿損壞內鍋表面。

內鍋氟樹脂塗層表面可能脫落。

(更多資訊，請參見第20頁)。

- 請勿蓋上蓋子，尤其是蒸汽孔有衣物或毛巾時。

否則可能引起蓋子、蒸汽孔或操作部件的變形、變色或故障。

- 本產品上有水滴或異物時，請勿使用。

如果您使用的電飯煲內鍋、烹煮加熱器、溫度感應器、密封環等外側存在異物，則米飯可能無法煮熟或可能引發故障。

- 如果電飯煲摔壞、開裂或發出咔嗒聲，請停止使用。

請前往保修書中指定的東芝服務中心進行檢查和維修。

安全注意事項

⚠ 注意

請勿拆開、維修或改造本家用電器。

請勿將本家用電器浸入水中。

請勿嘗試在孔中使用金屬製品，例如大頭針或電線。

請勿在電源線或電源插頭損壞或電源插頭鬆動時使用。

請勿用手或臉直接接觸蒸汽。

斷開連接時，握住電源插頭並將其拔出，請勿接觸電源線。

不使用本家用電器時，請從交流電源插座拔下電源插頭。

請勿將本家用電器放在熱、軟或不穩定的表面上。

請勿在火源或水源附近使用本家用電器。

除提供的內鍋外，請勿使用其他內鍋。

請勿在近牆10厘米左右的地方、紙上、衣服上、地毯上、塑膠袋上以及陽光直射的地方使用本家用電器。

使用後擦掉水滴和異物。

操作時請勿用布蓋住蒸汽孔或放置任何東西。

請勿將金屬刮刀、金屬擦洗刷、尼龍擦洗刷和清潔劑與內鍋一起使用。

請勿在易燃場所或電磁波調節器附近使用本家用電器。

本家用電器不適用於幼兒或身體虛弱的人，除非得到負責人的充分監督，以確保他們能夠安全使用。

請勿讓兒童使用本家用電器，應將其放在兒童接觸不到的地方。

如果電源插頭或其極軸有灰塵，請用乾布擦拭掉。

將電源插頭完全插入插座。

烹煮時請勿打開蓋子。

請勿折斷/擦傷、彎曲、拉扯、扭曲電源線。

請勿將本家用電器放在靠近熱源的地方。

請勿在電源線上放置重物，或夾住、改造電源線。

請勿在手濕時連接電源線。

請勿添加以下物品。

(否則，電飯煲可能會沸溢，或您可能會被燙傷。)

- 豆類、麵條、小蘇打、濃稠湯料如咖喱、燉肉等，大量的油、牛奶或其他容易產生泡沫或容易起泡的食物。
- 綠葉菜、番茄、保鮮膜、鋁箔、烹煮紙、除渣紙和其他容易漂浮或堵塞蒸汽孔的物品。

不要將電源插頭或其他電子零件擺在放在排氣口附近。特別在廚房檯面上放置及使用時要小心，以免蒸汽附在插頭上，而引致觸電或火災。

請勿添加超過內鍋水位刻度的配料、調味料和水。

(否則，電飯煲可能會沸溢，或您可能會被燙傷。)

使用後或使用時，請勿觸摸熱的部分(如外蓋的內部、發熱板、蒸汽孔或內鍋)

請勿在牆壁或傢俱附近使用本家用電器。

請勿在移動本家用電器時觸摸按鈕。

請勿在烹煮時移動本家用電器。

請勿在加熱米飯時將飯勺留在內鍋中。

若內鍋未置於本家用電器內，請勿進行烹煮。

清潔本家用電器前，請拔下電源線。

請勿保溫超過13個小時。超過標準保溫時間，指示燈將閃爍。

本家用電器不適用於身體、感官或精神能力下降，或缺乏經驗和知識的人員(包括兒童)，除非負責其安全的人員在其使用時進行監督或指導。

應該監督兒童，以確保他們不將本家用電器用於玩耍。

本家用電器擬用於家用和類似用途，如：

- 商店、辦公室和其他工作環境中的員工廚房區域；
- 農舍；
- 客戶可在酒店、汽車旅館等居住類環境中使用；
- 提供住宿加早餐的旅館環境。

如果電源線損壞，必須由製造商、其服務代理或類似的合格人員進行更換，以避免危險。

調節水量超過烹煮的最大水位刻度時，沸水可能會溢出。

誤用可能造成傷害的警告。

避免溢出至連接器的警告。

加熱元件表面在使用後會產生餘熱。

在再次使用本家用電器時，入口必須擦乾。

將電源插頭(主體煲身側)插入煲身後側的插頭插入孔中。

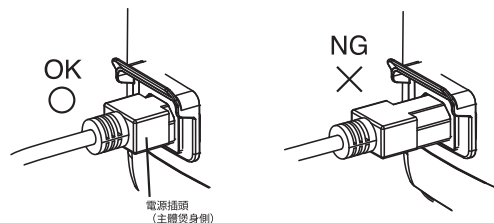

⚠ 將電源插頭完全插入孔中。

安全防範重要檔案

	<p>⊘ 指示禁止的操作。</p>
	<p>● 指示應嚴格遵守的資訊。</p>
<h2>安全警告</h2>	
 <p>禁止</p>	<p>請勿拆卸、維修、修理或改造產品（除非操作手冊中另有說明）。</p> <p>請勿用濕手拔出或插入電源插頭和磁性插頭。</p> <p>請勿用濕手觸摸產品、電線或電源插頭。</p> <p>如果電線或電源插頭損壞，或是或電源插頭插入不當，請勿操作本產品。</p> <p>請勿改造或維修電線或電源插頭，或使用本產品未附帶的其他電線（地線除外）。</p> <p>請勿在產品運行時彎曲、折斷、扭曲或拉扯電線。</p> <p>請勿將產品或其他物體放置在電線上，也不要夾住電源插頭或電線。</p> <p>請勿將電源插頭或電線放置在高溫、積水、高濕度的地方，也不要鋒利的物體接觸電源插頭或電線。</p> <p>請勿將產品連接到操作手冊中未規定的電源。</p> <p>請勿將產品暴露在水中。</p> <p>請勿為插入電源插座而使用適配器插頭。</p> <p>請勿與其他電器一起使用電源插座。</p>
<h2>安全注意事項</h2>	
	<p>將電源插頭插入電源插座時，請插至電源插頭的底部。拔出插頭時，請握住插頭主體並將其拔下。</p> <p>將電源插頭插入電源插座之前，請徹底擦拭插頭針腳上的灰塵或濕氣。</p> <p>不使用產品時，請將電源插頭從電源插座中拔出。</p> <p>維護或清潔產品前，請將電源插頭從電源插座中拔出。</p>
<h2>安全安裝注意事項</h2>	
	<p>請勿將任何易燃物品、危險物品、化學品或易燃氣體放置在產品附近或產品中。</p> <p>請勿將產品安裝在明火、潮濕區域或高溫高濕區域附近。</p> <p>請勿將產品安裝在高電磁區域。</p> <p>請勿將產品安裝在兒童可接觸之處。</p> <p>請勿將產品安裝在傾斜或不牢靠的地板上。</p> <p>請將接地線連接到產品上指定的位置。</p>
<h2>安全操作注意事項</h2>	
	<p>使用本產品前，請仔細閱讀操作手冊。</p> <p>在使用前，務必始終按照說明書中的建議檢查產品是否處於良好的工作狀態。</p> <p>清除所有包裝材料。</p> <p>請勿讓兒童單獨使用本產品。</p> <p>使用時請勿在產品上放置任何物體或遮蓋產品（除非操作手冊中另有說明）。</p> <p>請勿觸摸產品任何熱或冷的部分。</p> <p>加水時，請勿超過水位標示範圍</p> <p>可能引起燙傷。</p>



零件名稱

煲身

如何安裝/拆卸蒸汽孔/內蓋 (第20頁)

- 第一次使用本產品時，請清洗內鍋、內蓋、蒸汽孔及配件。
- 開始使用時可能有塑膠味，但使用一段時間後該氣味會消失。

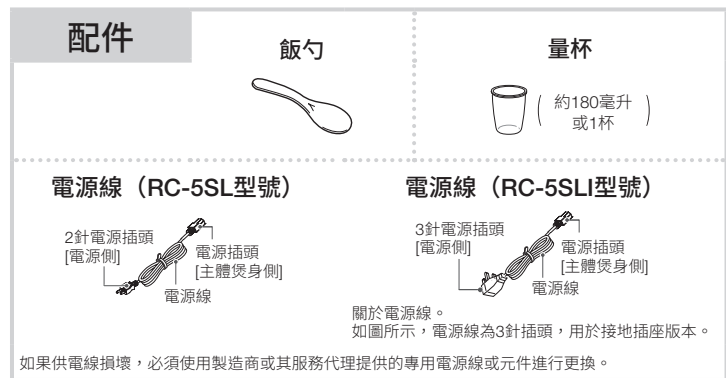
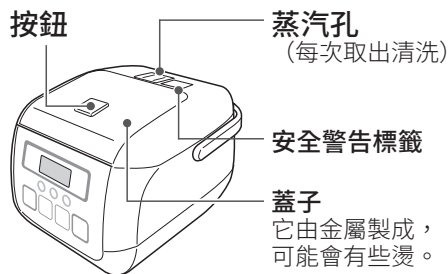
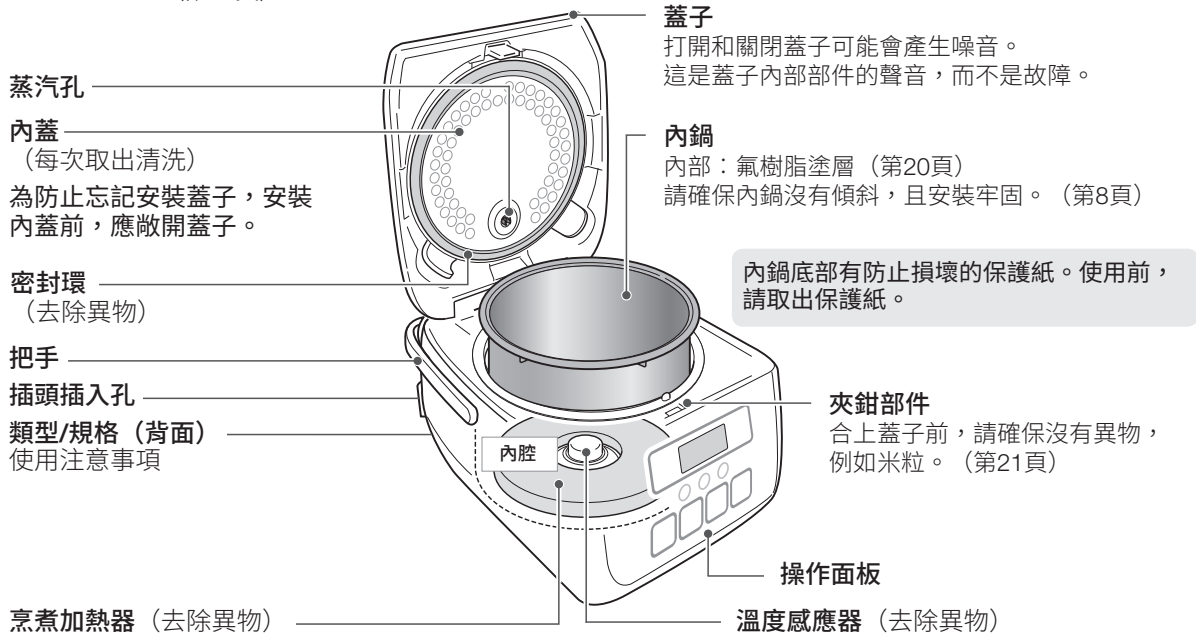

操作部件

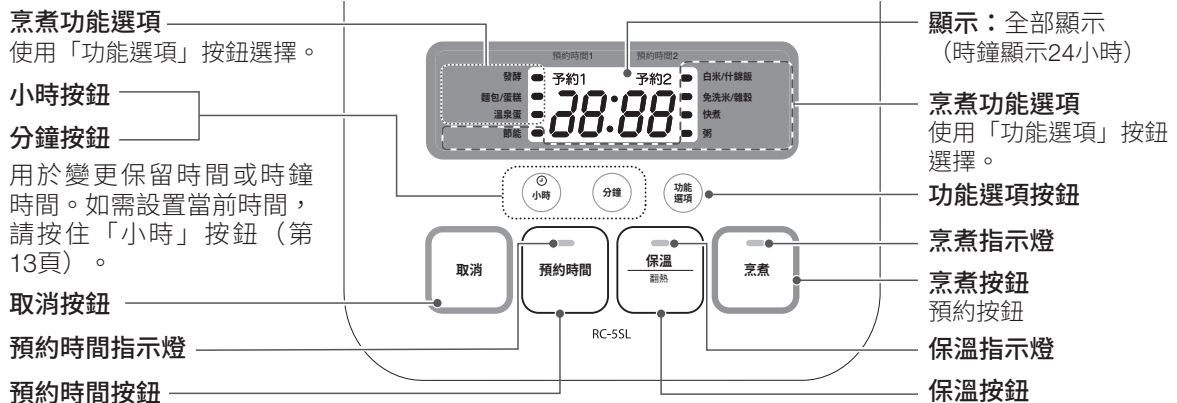

- 內置鋰電池，斷電時可以調回時鐘，記憶烹煮功能選項。鋰電池會隨著使用而耗盡。(有關更多資訊，請參見第23頁。)

準備



1平裝杯=約180毫升（1杯）

基本程式

1 請使用提供的量杯量米

- 量杯（180毫升）或量飯鍋可能會引起誤差。

【正確】



【不正確】

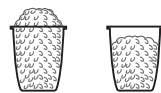

2 快速淘洗大米直到淘米水變清。

- ① 加大量水，攪拌後立即倒出水。
 - ② 重複「攪拌」和「淘洗大米」的過程，直到水清亮為止。
- 在內鍋淘洗大米時，請勿使用攪拌器。

【請在內鍋中淘洗大米】

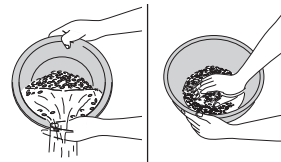

3 調整刻度上的水位，以適應您想要烹煮的菜肴。

水位刻度—第10頁

- 根據需要調整水位。
（❗ 與正常刻度誤差在2毫米以內）

【煮兩杯米】

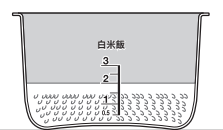

請把大米攤平。

4 擦去水滴/米粒等。

- 如右圖所示，清潔內鍋外側的水滴、米粒等。可能會導致鍋蓋無法關閉，蒸汽洩漏，或者內鍋無法正常烹煮。

如果米粒卡在烹煮加熱器上，傳熱效果不好，米飯就不能正常煮熟。（硬或鬆軟的米飯等）

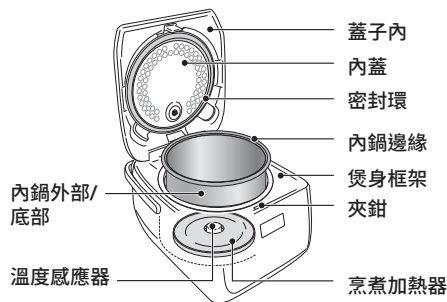

5 將內鍋放入煲身，合上鍋蓋。

- 內鍋必須一直向下嵌入，如果不平整，可能無法正常烹煮。
- 確保內蓋和蒸汽孔已連接。
如果內蓋沒有安裝牢固，將無法合上。



按下，直到它發出滴答聲



如何安裝內蓋...第20頁

按照箭頭所示的方向轉動內鍋2到3次，使其正確就位。

6 將電源插頭插入插座

- 將電源插頭插入插座時，請握住插頭。

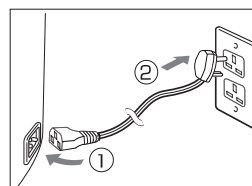

節能...由於本型號能耗低，煮熟的米飯可能會稍硬或水分過多。

美味米飯技巧



平整米杯



量杯配件

請勿搖晃量米杯

搖晃米杯會使裡面的大米過多。

請勿使用熱水淘洗大米迅速淘洗

可能會導致米飯有異味。

輕輕淘洗大米，以免使大米開裂。

輕輕搓揉大米。

(碎米開裂的大米會形成粘米飯)

根據需要調整水位

喜歡稍硬的	低於刻度
喜歡軟的	高於刻度
新米	低於刻度
發芽米	平齊刻度
舊米	高於刻度

大米的狀況會因品牌、產地和儲存條件而異，所以需要根據您的偏好調整水量。

米飯煮熟後立即將其鬆動

使用乾布或手套壓住內鍋，上下翻動以鬆動米飯。每次翻動四分之一的米飯，從而鬆動米飯。這可以防止米飯結塊或粘連。

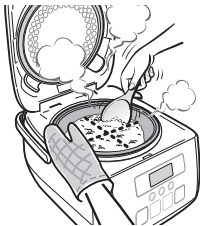

僅短時間保溫

如果您需要長期保存少量米飯或什錦飯，我們建議您冷凍保存。

米飯燒焦

在下列情況下，米飯可能會燒焦。

- 大米未淘洗乾淨。淘洗大米直到淘米水變清。
- 烹煮免洗米、即食大米產品或調味米。將免洗大米淘洗一次或兩次。
- 使用預約模式或長時間浸泡時。使用預約模式時，請將大米淘洗乾淨。
- 當內鍋、溫度感應器、烹煮加熱器和內蓋的外表面有水滴或異物時。

大米

- 購買新上市的精米或足夠兩週至一個月內食用的大米。
- 將大米存放在密閉的容器內，放置在陰涼、陰暗的地方。

淘洗後，請勿把大米留在濾鍋內

避免留下淘洗的大米。



大米會裂開並變粘

不適合煮飯的水

硬礦泉水



pH值為9或更高的鹼性離子水。

(旱稻 米飯偏硬的原因) (偏黃 米飯偏粘的原因)

建議使用冷水煮飯。

使用冷水



烹煮後，冷卻後立刻清洗內鍋

清洗後，使用乾淨的乾布擦拭鍋體。

清洗內蓋、蒸汽孔和內鍋，保持電飯煲潔淨。

(如果您讓它變髒，電飯煲會產生異味)

關火時，請勿將米飯留在鍋內(導致產生異味)。



如何烹煮（米飯）

操作

1 MENU 按此按鈕選擇烹煮功能選項

移動 ● 選擇您要烹煮功能選項

發酵

麵包/蛋糕

溫泉蛋

節能

顯示烹煮時間
(烹煮時間每5分鐘減少一次，直到進入蒸煮時間。)

白米/什錦飯

免洗米/雜穀

快煮

煲粥

- 準備（第8頁）
- 按「功能選項」按鈕，將 (●) 移至您的選擇。
- 烹煮指示燈會閃爍。

本家用電器會記憶「白米/什錦飯」，「免洗米/雜穀」和「節能」，因此，下次以相同的方式煮飯時，無需變更設定。

2 COOK 按下開始烹煮

♪ 蜂鳴聲
♪ 滴、滴、滴、滴-

- 烹煮指示燈會亮起。

烹煮完成

當蜂鳴器響起時，烹煮完成。

自動保溫

提示 立即鬆動米飯

- 「保溫」指示燈亮起，保溫時間以一小時為單位顯示。
[h]：表示時間
- 保溫最長時間為12小時。

使用後

CANCEL 按下並拔出電源插頭。

! 取出內鍋時，請按下「取消」按鈕關閉。如果您在「保溫」模式下取出內鍋，它不會自動關閉。

如果在「保溫」後立即煮飯，或連續煮飯，請讓內鍋和內蓋冷卻。（有可能無法正常煮飯或因高溫引發故障）。

煮飯量和標準煮飯時間 選擇適合您要烹煮菜肴的「烹煮功能選項」和「水位刻度」。

您想要烹煮的食材	烹煮功能選項	水位刻度	大米量 (杯)	估計標準烹煮時間 (分鐘)
白米飯	白米/什錦飯	White Rice	1 - 3	50 - 60
	節能	White Rice	1 - 3	50 - 60
	快煮	White Rice	1 - 2★	35 - 45
免洗米	免洗米/雜穀	White Rice	1 - 3	55 - 65
糯米	白米/什錦飯	Glutinous Rice	1 - 2	45 - 55
什錦飯 (白米)	白米/什錦飯	Mixed Rice	1 - 3	50 - 60
什錦飯 (免洗米)	免洗米/雜穀	Mixed Rice	1 - 3	55 - 65
雜糧米和發芽糙米	免洗米/雜穀	White Rice	1 - 2★	55 - 65
粥	煲粥	Porridge	0.5 - 1	55 - 65
粥 (含配料)	煲粥	Porridge	0.5	60 - 65
稀飯煲粥	煲粥	Congee	0.5	55 - 65
稀飯 (含配料)	煲粥	Congee	0.5	60 - 65

- ★：可煮的大米量不同於內鍋水位刻度的最小和最大量。
- 以上資訊僅供參考。實際烹煮時間約為10分鐘，具體時間取決於大米的量、水溫和水量。（注：標準烹煮時間基於電壓240V、23°C的室溫和水溫及標準水位。）
- 快速烹煮免洗米時，將水位尺上的水位設定為「白米飯」，將其浸泡5至10分鐘，然後進行烹煮。

※ 關於如何製作什錦飯的技巧，請參閱第15頁的「添加配料和調料時」。

快煮 用於煮白米飯

- 由於會優先考慮煮飯時間，所以米飯可能會有點硬，或者略微鬆軟。如果擔心這一點，可以在烹煮前用清水浸泡大米，或者保溫更長時間。
- 請勿對以下項目使用「快煮」功能選項
什錦飯/粥/大米（白米和免洗米除外）/雜穀/發芽糙米。

最大數量
不超過2杯

免洗米

- 加水後，攪拌底部，什錦飯和水。如果水變渾濁，可以淘洗大米一到兩次。（防止味道不佳、燒焦或溢出）

混合雜穀和發芽糙米

請勿單獨煮雜穀

- 烹煮雜穀和發芽糙米時，使用「免洗米/雜穀」烹煮功能選項和「白米飯」的水位。（大米的量不得超過2杯。）
- 建議將1杯白米與0.5杯發芽糙米混合。
只使用100%發芽糙米時，設定相同。
- 另請參見雜穀或發芽糙米的烹煮說明。
- 烹煮後一定要清洗蒸汽孔的內部，因為蒸汽孔很容易弄髒。

最大數量
不超過2杯

當混合漂浮在水中的雜穀時，需要將其浸泡2到3個小時，待其沉底後再煮飯。（為避免蒸汽孔堵塞，引起蒸汽洩漏、變形和損壞）

粥/稀飯

- ❗ **務必使用“煲粥”功能選項做飯**（如使用其他模式煮粥/稀飯，可能會導致溢出或燙傷。）
- 請用白米煮，糙米煮不出理想效果。（請勿用煮熟的米飯煮粥/稀飯。）
- 鹽等調味料應在米飯煮熟後加入。如果一開始就加鹽等調料，米飯可能會煮不熟）。
- 根據大米的品質、水溫和淘洗米的方式，可能會有少許米汁從蒸汽孔溢出。
- ⊘ **開始時請勿添加綠葉蔬菜。**（蒸汽孔堵塞，導致蒸汽洩漏、燙傷和損壞）米飯煮熟後加入煮熟的青菜。

注意

- 選擇適合您要烹煮菜肴的「烹煮功能選項」和「水位」。（第10頁）
- 如果您想要煮硬的或軟米飯，請將水量調整到水位刻度的 2mm 以內。
如果水量太少，米飯可能煮不熟，如果加水過多，米飯可能會溢出。
- 除白米和免洗米外，請勿保溫煮熟的什錦飯、雜穀、發芽糙米、粥/稀飯等。（會令內鍋產生異味，變色和腐蝕）



什錦

- 米飯是使用烹煮加熱器煮的，米飯的底部很軟，所以一定要鬆動米飯。
- 根據煮飯的量，米飯的顏色可能燒成淺棕色。
- 「免洗米/谷物」功能選項應用於免洗米、雜穀和發芽糙米。

如何使用預約定時煮飯

按預定時間煮飯。

可以預定兩個不同的時間，例如：「預約時間1」用於早餐，「預約時間2」用於晚餐等。

準備	<p>確保時間正確</p> <p>淘洗大米，調整水位，將內鍋放入煲身，合上鍋蓋。</p>	<ul style="list-style-type: none"> ● 如果當前時間不正確，大米將無法在預定時間煮熟。 ● 準備（第8頁）
操作	<p>1 選擇您要烹煮的功能選項，請使用  按鈕。</p>	<p>! 煮粥/稀飯，請務必選擇「煲粥」功能選項 （使用其他功能選項將導致溢出或燙燒。）</p>
	<p>2  按「預約時間」按鈕，選擇「預約時間1」或「預約時間2」。</p> 	<ul style="list-style-type: none"> ● 請按此按鈕，在「預約時間1」和「預約時間2」之間切換。
	<p>3 設定完成烹煮的預定時間，請使用  和  按鈕以小時和分鐘為單位進行設定。</p>  <p>（早上7:30結束烹煮之間）</p>	<ul style="list-style-type: none"> ● 預約定時可設定為10分鐘間隔。 ● 繼續按「小時」和「分鐘」按鈕快速前進。 ※ 如果預約時間在1-2小時內，則會立即開始烹煮。 ● 預約時間會被記憶，下次毋須再設定相同的時間。
	<p>4 按下  預約時間  滴  滴--、滴、滴</p> <p>→ 烹煮會在預約時間結束。立即鬆動米飯。</p>	<p>如果沒有按下「烹煮」按鈕確認預約，您將會收到「滴、滴、滴、滴、滴」的通知。（您的預約沒有完成。）</p> <ul style="list-style-type: none"> ● 預約時間指示燈亮起，烹煮指示燈關閉。 ● 烹煮開始時，烹煮指示燈將會亮起。（保持亮燈直至烹煮完成。）

如果您輸入有誤，請取消預約

按  取消

當您變更粥/稀飯的預約時，請再次選擇「煲粥」功能選項來烹煮大米。

預約定時煮飯規則

■ [x]表示無法進行預約定時烹煮（導致米和內鍋變質、腐敗和腐蝕）

白米飯	免洗米	粥/稀飯	發芽糙米	雜穀	什錦飯
○	○	○	×	×	×

■ 預約時間不得超過8個小時。
長時間預約可能會引起發酵和異味。

注意

- 如果米飯太軟，可以根據自己的喜好，少加點水。
- 如果為預約煮飯，大米中的澱粉可能會沉澱，鍋底的米飯可能變成淺棕色。如果擔心此問題，可以將大米淘洗乾淨，以使其變軟。
- 在低室溫、低水溫或高水量的情況下，完成煮飯可能會延遲10分鐘左右。

開啟計時器 查看當前時間

開啟計時器  按下時鐘
按下時顯示當前時間。

同時

聲音的組合會讓您知道完成烹煮需要的時長。

- ♪ 滴、滴
- ♪ 滴嗒嗒：5個小時，♪ 滴：1個小時
(不足一小時的算作一小時)
- ♪ 滴、滴

如何將時鐘調整為當前時間

時鐘顯示24小時
(上午12--0:00 / 下午12--12:00)

1 插上電源並按  按鈕超過兩秒。
顯示幕閃爍。

2   調整小時和分鐘
持續按時鍵，可快速向前移動

3  按下「取消」按鈕完成設定。
顯示幕停止閃爍。

- 在煮飯、保溫、預約或烹煮時，您不能設定時間。
- 設定時間的操作音如下：
0:00：♪ 滴嗒嗒
12:00：♪ 滴嗒嗒、滴嗒嗒
每10分鐘：滴----
每1小時：滴嗒嗒

烹煮時間的顯示（剩餘烹煮時間）

剩餘烹煮時間為



5分鐘內顯示



在蒸煮階段

1分鐘內顯示

在蒸煮階段下，時鐘可能會提前或停止，以調整顯示時間。請以顯示時間為參考。

保溫

米飯煮熟後，它會自動轉動保溫。

- 為保持米飯的溫度，本電飯煲會根據使用條件自動控制保溫溫度。
- 當您想停止保溫時，請按「取消」按鈕。
- 如果您在保溫時取出內鍋，它不會自動關閉。

■ 避免以下操作 (引起大米異味、乾燥、粘稠、變色)

- 保溫時間超過13個小時
- 對白米飯以外的其它食物 (什錦飯、雜穀、粥/稀飯等) 進行保溫
- 保溫時將飯勺放入內鍋 (細菌會進入，引起異味)。
- 冷飯保溫 (引起變質)
- 粗心和未充分清洗大米 (引起異味)

■ 米飯還在內鍋時，請勿取消「保溫」

(引起變質)

※ 如果內鍋的米飯粘稠或有異味，請參見第22頁，並按照以下說明變更保溫設定。

13小時後
顯示幕閃爍



[h: 顯示小時]

▶ 取消保溫。
取出米飯，按下
「取消」按鈕。

如何變更溫度設定

1 插入電源。

如果使用保溫，請按下「取消」按鈕。

2 按住「功能選項」按鈕5秒鐘以上。

會顯示預設設定。

3 按下「分鐘」按鈕變更設定。

保溫溫度升高。

按「小時」按鈕返回 預設設定。

4 按下「取消」按鈕完成設定。

顯示幕會返回時間顯示。

※ 如需去除內鍋的異味，請在使用前進行煮沸清洗和清潔。(第21頁)

如果按上述方法改變加熱設定後問題仍然存在，請聯絡保修書中指定的東芝服務中心/東芝聯絡中心。

米飯的保溫技巧

- 如果您把米飯放在內鍋的中間，米飯就不會過粘或過乾。
- 如果您擔心米飯粘連，請確保內鍋邊上沒有米粒殘留。此外，請務必不時攪拌米飯。
- 如果您需要長期保存少量米飯或什錦飯，我們建議您冷凍保存。

在保溫模式下檢查當前時間

按下按鈕

- 按下保溫鍵後，會顯示時間。

從「關閉」變為「保溫」

操作



按下「保溫」按鈕



- 保溫指示燈亮起

翻熱米飯的保溫方法

操作



米飯變熱時，鬆動米飯，並合上蓋子。

按下「保溫」按鈕啟動
(9分鐘)

當蜂鳴器響起時，保溫完成。
→ (返回保溫)

- 翻熱期間，保溫指示燈閃爍，指示完成前的剩餘時間。

<中途取消翻熱>

按「保溫」按鈕返回保溫。

停止保溫

操作



按下



取出內鍋時，請務必
確定已按下「取消」
按鈕

- 保溫指示燈熄滅

※ 在保溫模式下取出內鍋時，電飯煲不會自動關閉。

- 請勿進行以下操作。
 - 反覆加熱 (引起米飯乾燥，發黃)。
 - 翻熱冷米飯 (導致變質)
- 無法適當加熱過量的米飯。
(使用時米飯的量不超過內鍋的一半)

添加配料和調料時

- 注意需要煮熟的最大米量。（第10頁）
- 大米洗淨後用清水浸泡30分鐘左右。
（使米飯在加入調味料後，米飯不易吸收過多調味料）
- 大米浸泡好後，使用濾鍋瀝乾水分。
請勿把大米留在濾鍋內（澱粉類物質沉澱，更容易燙傷）
- 加入調料，調整水位，從底部攪拌均勻。
- 立即煮飯。
（調料不久就會沉澱出來，米飯就煮不熟了）。
- 配料：切成小塊，請勿與米飯混合。呈環狀放置配料
每杯米最多70克。

 請勿以「快煮」模式烹煮

 開始時請勿添加綠葉蔬菜
米飯煮熟後加入煮熟的綠葉蔬菜。（配料會卡在蒸汽孔，可能會造成燙傷。）

- 請勿使用保溫/預約定時煮飯。
（導致內鍋變色、損蝕、腐蝕）
- 使用後清潔內鍋（可能會生鏽）。
- 如果您使用商用食譜或使用水以外的液體（如番茄汁），可能會煮不熟。



請勿添加以下物品。

（否則，電飯煲可能會沸溢，或您可能被燙傷。）

- 豆類、麵條、小蘇打、濃稠湯料如咖喱、燉肉等，大量的油、牛奶或其他容易產生泡沫或容易起泡的食物。
- 綠葉菜、番茄、保鮮膜、鋁箔、烹飪紙、除渣紙和其他容易漂浮或堵塞蒸汽孔的物品。

如何烹煮

警告

請勿使用或烹煮第17-19頁未列出的食材。
否則，蒸汽或未煮熟的內容物可能會因爆裂或溢出而導致燙傷、傷害或故障。
此外，內鍋會受到腐蝕和有異味。

基本操作

操作

1 MENU 使用「功能選項」按鈕選擇烹煮功能選項

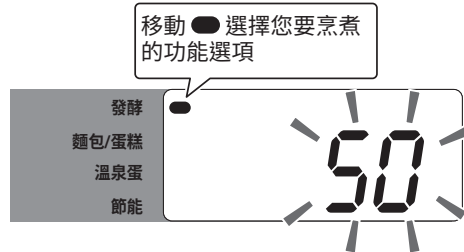

- 按「功能選項」按鈕，將 ● 移至您的選擇。
- 烹煮指示燈閃爍。

所需溫度。
「發酵」 大約35°C
「麵包/蛋糕」 約115°C
「溫泉蛋」 大約70°C

2 Min. 以分鐘為單位設定烹煮時間

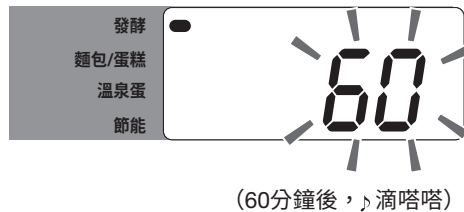

- 您可以以一分鐘為增量設定到60分鐘。
- 持續「分鐘」按鈕，可以快進10分鐘。

3 COOK 按下開始烹煮

當溫度達到烹煮溫度時，顯示幕上的時間將開始減少。（以一分鐘減量顯示）。

♪滴
♪滴、滴、
滴、滴-

- 烹煮指示燈亮起。
- 由於達到烹煮溫度需要時間，實際的烹煮時間會比設定時間長。

完成

當蜂鳴器響起時，準備烹飪！

自動斷電

- 內鍋很燙，請使用乾布或手套取出。
- 請勿把食物留在鍋內。（產生露珠、變質、內鍋腐蝕和過度發酵）
- 因為電飯煲內部很容易有難聞氣味。如果您擔心氣味，請進行煮沸清洗。（第21頁）
- 使用後，拔掉電源線，清潔本電飯煲。（第20-21頁）

注意事項

- 您無法進行預約。
- 第17-19頁的設定時間為估計值。成品會因配料和室溫而異。
- 只能使用塑膠或木制廚房用具。（防止內鍋損壞）。
- 請擦去內鍋、溫度感應器和烹飪加熱器外部的水或異物。
- 請務必將內鍋牢固放入電飯煲內。如果內鍋未與烹飪加熱器緊密接觸，烹飪加熱器可能會無法正常工作。（第8頁）

簡單圓麵包

最多 高筋麵粉100克

白而濕潤的麵包。

配料

A	高筋麵粉.....	100克
	乾酵母.....	2/3茶匙 (2克) (無需預發酵)
	糖.....	1茶匙
	鹽.....	1/4茶匙
	牛奶.....	65毫升 (大約67克)
	無鹽牛油.....	10g



1 過篩配料A把它放入碗中(1)。

2 將牛奶加熱，加入牛油並融化，然後冷卻至40°C左右。(酵母在50°C以上的溫度不會起作用) (2)。

3 向混合物(1)中加入配料(2)，用筷子攪拌，然後翻轉至桌面，用手揉搓，直到麵團發亮。(約10分鐘)



4 把麵團放在內鍋裡，輕輕地塗上一點油，然後把麵團的接縫朝下，蓋上蓋子。
※把麵團碾碎壓扁，稍微壓平，讓它更容易發酵。



5 《首次發酵》
設定烹煮功能選項和烹飪時間，按「烹煮」按鈕。

烹煮功能選項	設定時間
發酵	50分鐘~60分鐘

6 《檢查發酵狀態》

當蜂鳴器響起時，檢查發酵狀態。如果麵團的體積已經增大一倍，而且用手指打出的洞沒有回彈，則說明第一次發酵已經完成。如果孔彈回，麵團發酵不夠，則需要發酵更長時間。



7 《向下擠壓》
按壓麵團，釋放裡面的空氣。



8 《成形》
取出麵團，再次擀平，然後放入內鍋，收口處朝下，合上鍋蓋。
※把麵團碾碎壓扁，稍微壓平，讓它更容易發酵。

9 《第二次發酵》
設定烹煮功能選項和烹飪時間，按「烹煮」按鈕。

烹煮功能選項	設定時間
發酵	30分鐘~40分鐘

10 當蜂鳴器響起，第二次發酵完成後，用濾茶網在頂面撒上少許高筋麵粉(請勿攪拌)，合上蓋子。

11 《烘烤》
取出蒸汽出孔，防止露珠。
設定烹煮功能選項和烹飪時間，按「烹煮」按鈕。

烹煮功能選項	設定時間
麵包/蛋糕	35分鐘~40分鐘

12 當蜂鳴器響起時，使用手套取出內鍋。為方便取出麵包，可以用飯勺，一隻手放在上面。
※為讓麵包表面變黃，把麵包翻面，再烘烤10分鐘。
※切面包之前，先把麵包冷卻到體溫左右，這樣就不會被壓碎。

烹飪備忘錄

- 如果主體燙身和內鍋未冷卻，則不能正常進行麵包發酵。
- 揉面不足，發酵時間短，或配料不新鮮，會導致膨化不良。
- 如果「檢查發酵狀態」步驟中麵團變得乾癟，說明麵團發酵過度。下次，使用較短的發酵時間。
- 如果烤好後不取出麵包，可能會使麵包表面變得粘稠。
- 因為沒有從上部加熱，所以麵包會很白且濕潤。

如何烹煮

半圓海綿蛋糕

最多 低筋麵粉60克

配料

低筋麵粉 60克
泡打粉 1/4茶匙
雞蛋 2個雞蛋
砂糖 50克
香草精 少許
融化的牛油 15克
更多牛油用來給鍋上油
牛奶 15毫升
杏醬 (果泥)
..... 2湯匙 (40克)
冰凍
A [糖粉 35克
檸檬汁 1茶匙



1 過篩麵粉和泡打粉。在內鍋(1)裡塗一薄層溶化的牛油。

2 把雞蛋打到乾碗裡，加入砂糖，用攪拌器輕輕攪拌，然後把碗放在溫水上，這樣雞蛋混合物的溫度就是大約40°C，然後取出並繼續攪拌(2)。
※請勿在內鍋中攪拌。



3 攪拌至混合液呈白色、結塊狀，提起打蛋器就會有條紋，然後加入一兩滴香草精(3)。



4 將(1)分2至3份灑到(3)上。使用木勺子攪拌，直到混合物不再為狀，且不壓碎氣泡。



5 將溶化的牛油和牛奶撒入混合液中(4)，並快速攪拌，以免壓碎任何氣泡。



6 將(5)倒入內鍋，輕敲一兩次，去除大的氣泡，將內鍋放入煲身，合上鍋蓋。

7 取出蒸汽出孔，防止露珠。設定烹煮功能選項和烹飪時間，然後按「烹煮」按鈕。

烹煮功能選項	設定時間
麵包/蛋糕	40分鐘

8 當蜂鳴器響起時，檢查烘焙狀態。如果麵團沒有粘附至竹籤，則表示烘烤完成。如果麵團粘附在竹籤上，代表麵團還在發酵，則延長更多烘焙時間。

9 使用手套或其他工具取出內鍋。將蛋糕倒置，取出冷卻。

10 在蛋糕表面刷上一層杏醬。混合A製作糖霜，讓蛋糕冷卻，然後將糖霜淋在蛋糕上，使其表面乾燥。

烹煮備忘錄

- 擦去碗裡的所有油污和水分，攪拌器用於攪拌。
- 使用手動攪拌器更容易攪拌。
(請勿在內鍋使用。)
- 蛋糕表面不會出現褐色。頂面朝下進行裝飾。
- 如果糖霜太粗糙或太軟，可調整檸檬汁或糖粉的量。
- 您可以使用新鮮的奶油或水果代替糖霜裝飾蛋糕。

溫泉蛋

最多： 5個雞蛋

配料
雞蛋 2個雞蛋
(使用可以生食的雞蛋)
水量 沒過雞蛋
魚高湯
(請參閱下面的「如何製作魚高湯」)
芥末 適量

1 將雞蛋放入內鍋中，加水沒過雞蛋，合上蓋子。

2 設定烹煮功能選項和烹飪時間，按「烹煮」按鈕。

烹煮功能選項	設定時間
溫泉蛋	20分鐘~25分鐘

3 蜂鳴器響起後，用長柄勺取出雞蛋，小心敲碎蛋殼，放入碗中，澆上魚高湯，用芥末裝飾。



如何製作魚高湯

鍋中放入高湯100毫升，味醂和清酒2茶匙，醬油1茶匙，鹽少許。煮沸後，加入切好的鰹魚片，攪拌一次，將其浸沒。返回文火烹煮。五分鐘後關火過濾。

烹煮備忘錄

- 縮短烹飪時間，使雞蛋變軟，或者延長烹飪時間，使雞蛋變硬。
(溫泉蛋會因雞蛋的大小、溫度和水量而異。)
- 如果把雞蛋放入熱水，雞蛋會變硬。
- 如果您不立即打碎雞蛋，建議將其放在水中冷卻。

維護

注意

始終保持本家用電器的清潔，以防止異味和其他問題。

注意

拔掉電源插頭，且清洗前讓電飯煲冷卻。（引起燙傷）

請勿使用以下物品（會造成變形、腐蝕、變色、生鏽、裂紋、劃痕等）

- 洗碗機/烘乾機
- 廚房用中性洗滌劑以外的洗滌劑
- 揮發油、稀釋劑、酒精、清潔劑、漂白劑。
- 尼龍洗滌器和三聚氰胺海綿的研磨面會擦傷電飯煲表面

內蓋由鋁製成，可能會因洗碗機清潔劑而變色。

如何拆除/安裝蒸汽孔

拆除

打開蓋子，從裡面推開蒸汽孔

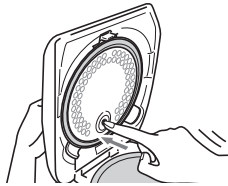

安裝

對準標記並推入

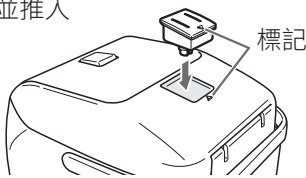

打開 蒸汽孔蓋 關閉

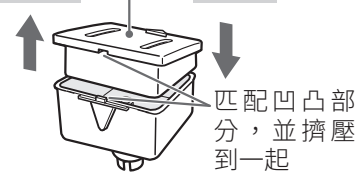

如何拆除/安裝內蓋

● 為防止忘記安裝，安裝內蓋前，應敞開蓋子。

拆除

向前拉



安裝

內蓋插入件

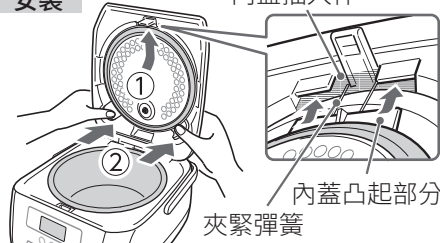

- ① 將內蓋的凸起部分嵌入蓋子的插入點。
※請勿插入夾緊彈簧下。
- ② 抓住蓋子推進去。

如何處理內鍋

為防止內鍋氟樹脂塗層表面劃傷和剝落，請遵守以下要求

小心劃痕、鹽、酸和洗滌劑

- 請勿將內鍋用作洗碗盆。
- 請勿使用刷子清潔劑等或洗碗機。
- 請勿使用清潔劑或漂白劑。（使用中性和洗滌劑）
- 請勿對什錦飯進行保溫。（使用調料後立即清洗）
- 請勿使用醋
- 請勿使用飯勺用力撞擊或摩擦。請勿使用濾鍋敲打。
- 請勿使用金屬長柄杓或打蛋器。



氟樹脂表面可能會因為使用而出現顏色不均勻的情況，但這並不影響煮飯、保溫和衛生。此外，氟樹脂如果進入人體，也不會對人體產生影響（傷害）。

- 即使內鍋外面的塗層被劃傷，也可以放心使用，煮飯、保溫都沒有問題。洗米時在內鍋下面墊上布，可以防止鍋外表面的底部被劃傷。

如果你對內鍋的塗層不滿意，或者內鍋已經變形，可以購買新內鍋。
請聯絡保修書中指定的東芝服務中心。

煮沸清洗（約每週一次）有異味時使用

- 1 內鍋裝滿水，然後合上蓋子（以「白米飯」的1杯米水位線的一半為基準）
- 2 使用「功能選項」按鈕選擇「快煮」，並按「烹煮」按鈕。需要50分鐘左右才能達到保溫效果。（實際時間會比所示時間長）
- 3 當達到「保溫」時，按下「取消」按鈕，當電飯煲冷卻後，清洗和烘乾電飯煲的各部件，包括內蓋、蒸汽孔和內鍋。

- 請勿添加除水以外的任何物質（如洗滌劑）。
- 請勿連續煮沸。
- 根據氣味的不同，可能無法完全去除。

用壓緊的布擦去任何異物和污垢

■ 煲身，烹煮加熱器，溫度感應器

- 如果烹飪加熱器或溫度感應器上附著異物，可能會引起故障。
- 請勿用水清洗煲身。
- 請勿將水倒在控制操作部件或蓋子上，也不要將水灌入內框架。
- 請勿取出蒸汽孔填料。請勿用力拉。

當米粒卡在烹飪加熱器或溫度感應器中時
用細砂紙（約600號砂紙）輕輕擦洗，使用
緊壓的布擦拭。

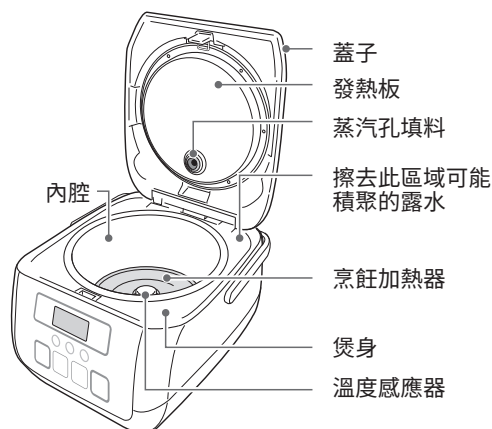

■ 夾鉗/排氣（底部）

排氣（底部）
每月定期用吸塵器去
除灰塵和雜物一次。

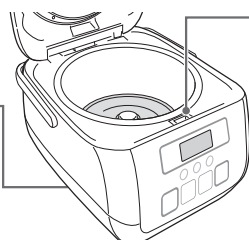

夾鉗

使用棉簽去除異物和灰塵。

夾鉗裡有米粒等異物，會妨礙蓋子的開合，造成蒸汽洩漏。

使用軟海綿清洗

- 冷卻後立即清洗。（產生異味）
- 清洗後，使用乾淨的乾布擦拭。

使用中性的洗滌劑 沖洗乾淨，洗淨任何洗滌劑。

■ 內鍋/內蓋、蒸汽孔、飯勺 每次使用後

■ 量杯 如果弄髒

- 當蓋子打開時，蒸汽孔內的污垢可能會引起溢出或漏水。
- 內蓋和蒸汽孔內的污垢會導致米飯有異味。
每次煮完飯後，取出內蓋洗淨，用乾淨的布擦去水漬。

如果內蓋被弄髒、潮濕或劃傷，則內蓋會生鏽。特別是在加入調味料、煮好米飯後，要儘快洗淨內蓋，抹去水份。

疑難排解

要求維修前請先檢查。如果您仍有疑問，請聯絡保修書中指定的東芝服務中心/東芝聯絡中心。

- 請根據米的硬度或米的種類及您的偏好，調整水量至水位刻度的2mm以內。
- 如果米飯煮不熟或米飯變乾，請檢查內鍋與烹煮加熱器接觸是否良好。（第8頁）

故障	請檢查														
	米、水、菜的用量是否合適？	您是否洗淨大米？	泡米時間是否過長？	您是否使用pH值為9以上的鹼性離子水？	內鍋是否變形？	您是否使用pH值為9以上的鹼性離子水？	溫度感應器、烹飪加熱器或內鍋外側是否有水滴或顆粒？	內鍋邊緣或密封環上是否有米粒？	您是否已安裝好蒸汽孔，並蓋好蓋子？	內鍋邊緣或密封環上是否有米粒？	您是否好好鬆動了大米？（由於烹煮加熱系統的原因，底部比較柔軟）	在此期間，您是否按下「取消」按鈕，或者是否長時間斷電？	米飯是否保溫超過13小時，且飯勺留在鍋中？是否將少量的米飯、冷米飯或米飯放進鍋裡保溫？	內蓋、密封環和蒸汽孔是否清潔？	免淘系米、發芽米、什錦飯是否煮熟還是在保溫？
溢出和飛濺	●	●			●	●		●						●	
蒸汽從蓋子漏出					●	●	●	●	●					●	
大米	太硬	●	●		●	●	●	●	●		●				
	太軟	●			●	●	●	●	●		●				
	燒焦	●	●	●		●	●	●	●						●
米飯保溫	固體				●	●	●	●	●		●		●		
	黃色		●		●	●	●	●	●		●		●		
	粘性				●	●	●	●	●		●		●		
	異味		●	●		●	●	●	●		●		●	●	●
內鍋的米飯很粘稠	⇒ 檢查上表，變更保溫設定。（第14頁）														
異味	※ 如需去除內鍋的異味，請在使用前進行煮沸消毒和清洗。（第21頁）														
溫熱	吃飯前先把米飯重新加熱。（第14頁）														
預約定時煮飯	無法預約	操作結束後按「烹煮」按鈕													
	立即開始烹煮	如果預約時間為1-2小時內，會立即開始煮飯。（第12頁）													
	顯示烹煮	如果米量或水量過多或水溫過低，可能會有10分鐘左右的延遲。													
	異味	您的預約時間超過8個小時嗎？													
	燙傷	預約期間，大米的澱粉會沉澱出來，更容易焦糊。這不是故障。													
什錦飯煮不熟	參見「添加配料和調料時」。（第15頁）														
我無法操作按鈕	電源插頭是否插好？ 顯示器上顯示的是「C14」還是「F01」？（第24頁）														
很難合上蓋子	去除夾鉗或框架的異物。（第21頁）														
指示燈熄滅	如果您不小心按下「取消」按鈕或長時間斷電，本電飯煲將關閉。														
使用時產生聲音	「咚咚」是調整熱源的聲音，「嘶嘶」是蒸汽的聲音。這不是故障。「嘶嘶」是突水的聲音。擦去內鍋外面的水滴。蜂鳴器音量不能改變，也不能關閉。														
移動煲身（蓋子）時會發出聲音。	咕隆聲是蓋子內部部件移動的聲音。這不是故障。														
有塑膠的味道	剛開始可能有異味，但使用後會消失。如果出現這種情況，請將房間通風，煮沸清洗。（第21頁）														
內蓋上或內鍋上的水滴	為防止米飯變乾，內蓋和鍋子上可能有水珠，但這很正常。														
當您打開蓋子時，露水就會流出。	根據開蓋的時間、室溫等因素，可能有水珠掉落，積聚在框架上，所以要擦拭乾淨。如果蓋子沒有完全打開，或者用手慢慢打開，露水就會落入內鍋（米）中，而不是落入框架中。如果米飯在鍋裡的時候關掉加熱器或拔掉電源，內蓋會變冷，內鍋上形成冷凝，導致內鍋上形成更多的露水溫度感應器/內鍋外部是否有異物？														
預熱時間閃爍	這說明您熱飯的時間太長了。停止保溫。（第14頁）														
保溫指示燈閃爍	已選擇「重新加熱」。再次按「保溫」按鈕，回到「保溫」狀態。														
顯示幕熄滅/在0:00時閃爍。	本家用電器的鋰電池已經用完。（第23頁）														
蜂鳴器響起，COO、FOO指示燈亮起	請參見第24頁的「錯誤指示」。														

故障		原因/請檢查
我按下「功能選項」按鈕，出現「H1」或「H2」。		如果按「功能選項」按鈕超過5秒，將顯示「H1」或「H2」以變更設定。按下「取消」按鈕，重新開始。（第14頁）
烹飪	烹飪時間過長顯示時間無法減少	● 設定時間是指達到烹飪溫度後的時間。實際上，由於溫度上升所需的時間，烹飪時間會比設定時間長。
	我無法預約	● 烹煮功能選項（發酵、麵包/蛋糕、溫泉蛋）不能預約。
	煮不熟	● 烹飪結果取決於配料或如何衡量。請確認烹飪方式或變更設定時間。 ● 以下情況下，它可能無法正常烹飪 鍋蓋關閉不牢，蒸汽洩漏，或溫度感應器，內鍋外側有異物，內鍋變形，熟菜遺留在鍋內，或斷電。
麵包	上升幅度不夠	● 揉面不足、發酵時間短或麵團溫度低都會導致膨化不良。
	頂部出現白色皺褶	● 因為沒有從上部加熱，所以頂部會很白且濕潤。也會使麵團容易起皺。
蛋糕	上升幅度不夠	● 攪拌時，確保擦去可能附著在用具上的任何水或油。 ● 將雞蛋混合物加熱至體溫，徹底攪拌，使其形成條紋。 ● 麵粉攪合過度。
	中部下沉	● 當您把雞蛋放入內鍋時，攪拌雞蛋過度，或者沒有排出麵團的空氣。
	頂部沒有呈褐色	● 這是使用電飯煲烘烤蛋糕的特點。 沒有從頂部加熱，所以表面不會變成褐色。
溫泉蛋	硬度不夠	● 設定的時間越短，蛋糕越軟，使用時間越長，越硬。（溫泉蛋會因雞蛋的大小、溫度和水量而異。）

- 如果您在沒有嵌入內鍋的情況下，將水或米放進電飯煲，請聯絡保修書中指定的東芝服務中心。

部件購買

當內鍋、內蓋或蒸汽孔損壞或丟失時

請聯絡保修書中指定的東芝服務中心。

（使用數年後，塑膠部件和包裝等可能會損壞。）

斷電時

恢復供電後，電飯煲會繼續煮飯保溫。

但是，可能會出現米飯無法正常煮熟、電源關閉或預約煮飯時間延遲等情況。

※這同樣適用於烹飪過程中拔掉電源插頭或啟動斷路器的情況。

關於鋰電池

本電飯煲的鋰電池，用於斷電時調回時鐘，記憶烹煮功能選項。

當鋰電池電量耗盡時

拔掉電源後，顯示幕消失，時間和烹煮功能選項不再保存。



將當電源插頭插入電源插座並按下「取消」按鈕後，0:00指示燈停止閃爍。電飯煲可以照常使用。

（對於預約定時烹飪，使用前請將時間設置為當前時間）

- ➔ 如需更換電池，請聯絡您所購電飯煲保修書中指定的東芝服務中心。（這項服務是收費的。）
鋰電池固定在主體煲身內，客戶無法更換。

錯誤指示

拔掉電源插座的電源線，並按照以下說明操作。

錯誤指示	您需要檢查/指示	您重新開啟時
E 14	此錯誤提醒您在使用高壓時防止損壞某些零件。	隨後，插入插頭並 按下  (取消錯誤指示)  重新啟動之前，冷卻外殼，內鍋/蓋子
F 01 F 02	<ul style="list-style-type: none"> 這說明電子或溫度感應器出現故障。 立即停止使用本電飯煲，拔掉電源插頭，並要求保修書中指定的東芝服務中心維修。 	

規格

本產品專為特定用途而設計，並因國家而異。
僅在您購買此家用電器的國家/地區提供服務。

型號		RC-5SLI
電源		220-240V~ 50/60Hz
功耗 (煮飯)		360-400W
煲身尺寸 (cm)	寬度	22.3
	深度	26.9
	高度	19.5
煲身重量 (千克)		3.0

- 外觀和規格如有變更，恕不另行通知。