

#DetailsMatter



## VC-CLX50BF All-in-one無線吸塵機

令人印象深刻的吸塵體驗  
手感輕盈，清潔表現更加出色!

#DetailsMatter

**TOSHIBA**

# 品牌歷史

## 東芝讓東方智慧走向世界

1875年田中久重先生在東京創立東芝集團前身田中製造所。

1939年藤岡市助先生加入，東京電氣株式會社與芝浦製作所（原田中製造所）合併

東京芝浦電氣株式會社成立，並於1984年正式更名為東芝株式會社。

歷經近一百五十餘年發展，東芝已經從東方走向世界，成為備受全球消費者追捧的

知名家電品牌。

**1890**

推出日本首款白熾燈

**1931**

發明日本第一台吸塵機

**1960**

研發日本首台彩色電視

**1985**

帶來世界首台筆記型電腦

**2004**

為臺北101大廈研發的高速電梯破健力士紀錄

## 品牌優勢

匠人精神 / 開創性思維

優越的品質，值得信任 / 全球品牌意識

## 品牌願景&原則

願景：

東芝致力於以暖心周到、優化的細節服務提供精製的、具有突破性的家庭解決方案

遵循的原則：

為消費者突破創新的精神和勇氣

全心全意為消費者、利益相關者和社會履行我們的承諾

## 深耕吸塵機領域

在吸塵機領域，東芝有將近100年的產業經驗積累

通過不斷突破與創新，東芝吸塵機擁有領先行業的豐富技術沉澱

東芝吸塵機已形成成熟穩定的製造工藝，高效精簡的優化制度和品質管制系統



# 令人印象深刻的吸塵體驗

手感輕盈且集多功能於一身，All-in-one 出色清潔表現



## 輕量化設計

### 手感輕盈

輕量主機，整機重量僅為1.6kg  
卻能為你提供高效的吸塵體驗



## 多場景配件組合

更多吸頭及配件，帶來更多清潔方式選擇，全屋清潔更徹底



## 輕鬆清潔家居底部

纖巧靈活設計，輕易直接清潔  
低矮的家具底部



## 強力電動刷

### 高效除塵

強勁吸力，性能毫不妥協  
地板地毯都可兼顧

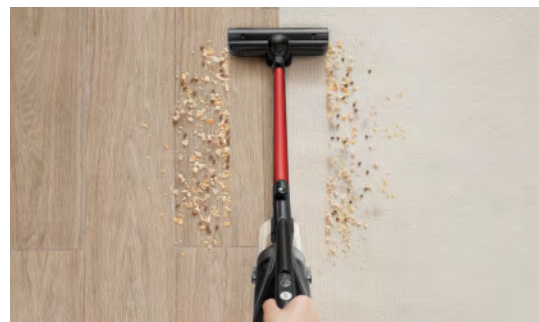

# 領先行業的豐富技術沉澱

精雕細琢，濃縮於纖巧機身



## 創新6錐氣旋結構

6個旋風分離器產生強大的離心力，捕獲更多的污垢。當垃圾經壓縮後，經過錐型氣流進行二次過濾分離可分離99%<sup>\*1</sup>以上灰塵或花粉，阻隔對人體有害的潛在過敏源同時使機器不被灰塵阻塞，確保持久強勁吸力。

<sup>\*1</sup> 由日本東芝內部實驗室測試



## 人體工程學設計 180度靈活轉動

舒適的手柄設計、輕盈的機身結構以及180度靈活轉動的地刷，讓你不管清潔任何位置和角落，皆能輕鬆自如。

## 採用防靜電材料設計

巧妙設計的多錐塵杯結構可拆卸水洗同時防靜電材料設計，杯壁不黏灰塵易清洗，保持潔淨。



## 強勁的灰塵壓縮功能

無塵塵杯內的灰塵分離系統設置強勁壓縮結構將吸入的大灰塵（如頭髮、棉絮等等）壓縮至1/4的體積<sup>\*2</sup>，防止在傾倒垃圾時灰塵飛揚，實現倒塵不弄髒雙手、乾淨衛生。

<sup>\*2</sup> 由日本東芝內部實驗室測試

可拆卸電池,充電方便快捷



站立底座,方便擺放及取用



簡單易拆卸,可水洗

簡單拆洗的設計

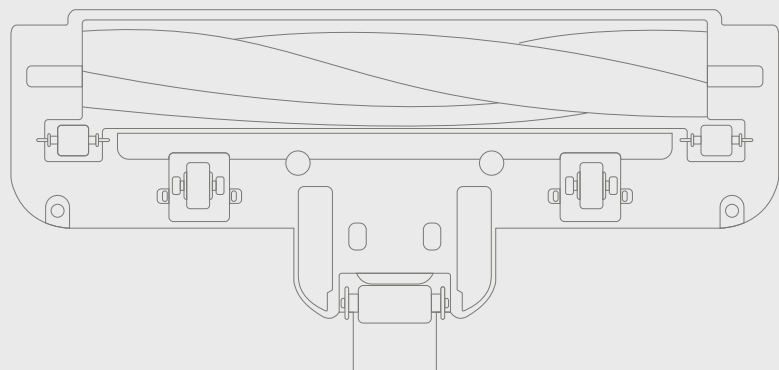

# VC-CLX50BF All-in-one無線吸塵機



## 產品規格

摩達	BLDC直流無刷摩達
電壓	18V
電池	5 Li-ion 鋰離子
充電時間(小時)	2.5h
運作時間	10/40分鐘*
吸力選擇	3段
過濾	超微過濾海綿
	六錐旋風過濾系統
配件	床褥吸扒
	窄縫清潔扁吸
	軟毛圓刷
	支架
充電方式	輸入100V-240V, 50/60Hz, 0.6A
	輸出20.2V, 1.25A
重量	1.6Kg (整機連喉管及電動刷)

\*10分鐘 (強) /40分鐘 (弱, 非電動刷)

\*1 測試名稱: 塵埃分離率以及模擬花粉分離率確認試驗 測試機構: 日本東芝內部實驗室數據 測試號碼: TR-601359

\*2 測試名稱: 灰塵壓縮測試 測試機構: 日本東芝內部實驗室數據 測試號碼: TR-601356

# TOSHIBA

東芝香港有限公司  
產品查詢熱線: 2111 0883  
網址: www.toshiba.com.hk

 Toshiba Lifestyle Hong Kong  
 toshiba\_lifestyle\_hong\_kong



V2750171700003