

LÒ HẤP NƯỚNG

HƯỚNG DẪN SỬ DỤNG

MS3-STQ20SE(BK)

Vui lòng đọc kỹ hướng dẫn sử dụng này trước khi sử dụng thiết bị.



TOSHIBA

MỤC LỤC

AN TOÀN SẢN PHẨM

HƯỚNG DẪN QUAN TRỌNG VỀ AN TOÀN SỬ DỤNG VI-01

VỆ SINH VÀ BẢO DƯỠNG

VỆ SINH VÀ BẢO DƯỠNG VI-12

Cách vận hành VI-16

Hướng dẫn kết nối nhanh VI-25

BẢO DƯỠNG

Xử lý sự cố VI-26

Điều khoản bảo hành VI-27





TRƯỚC KHI VẬN HÀNH SẢN PHẨM NÀY, HÃY ĐỌC,
HIỂU VÀ LÀM THEO HƯỚNG DẪN. HÃY CẤT GIỮ
HƯỚNG DẪN NÀY ĐỂ THAM KHẢO VỀ SAU.

HƯỚNG DẪN QUAN TRỌNG VỀ AN TOÀN SỬ DỤNG

CẢNH BÁO

 Thiết bị sau đây tuân thủ mọi yêu cầu về an toàn sử dụng.

 Tuy nhiên, cách thức sử dụng không phù hợp có thể dẫn đến thương tích cá nhân và thiệt hại về tài sản.

 Để tránh nguy cơ xảy ra tai nạn và hư hỏng đối với thiết bị, vui lòng đọc kỹ hướng dẫn trước khi lắp đặt và sử dụng thiết bị lần đầu tiên. Bản hướng dẫn có chứa các lưu ý quan trọng về lắp đặt, an toàn, sử dụng và bảo dưỡng.

 Cất giữ hướng dẫn này ở nơi an toàn và đảm bảo rằng người dùng mới đã đọc kỹ nội dung. Chuyển

giao bản hướng dẫn cho chủ sở hữu tương lai.

 Thiết bị này không dành cho những người (bao gồm trẻ em) bị suy giảm khả năng thể chất, giác quan hoặc tinh thần hoặc thiếu kinh nghiệm và hiểu biết, trừ khi những người đó được giám sát hoặc hướng dẫn để sử dụng thiết bị bởi người chịu trách nhiệm về an toàn của họ.

 **CẢNH BÁO:** Các bộ phận dễ tiếp cận có thể nóng lên trong quá trình sử dụng. Trẻ nhỏ nên tránh xa thiết bị.

 Không được phép sử dụng máy làm sạch bằng hơi nước.

 Thiết bị này không được thiết kế để sử dụng với bộ hẹn giờ bên ngoài hoặc hệ thống điều khiển từ xa riêng biệt.

 Nhiệt độ của bề mặt tiếp xúc có thể cao khi thiết bị đang hoạt động.

 Thiết bị này được thiết kế để sử dụng cho mục đích gia dụng.

 Dây nguồn hồng phải được thay thế bởi nhà sản xuất, trung tâm dịch vụ hoặc người có chuyên môn để tránh gây nguy hiểm.

**ĐỌC KỸ VÀ CẤT GIỮ HƯỚNG DẪN NÀY
ĐỂ THAM KHẢO VỀ SAU**

HƯỚNG DẪN QUAN TRỌNG VỀ AN TOÀN SỬ DỤNG

- (a). Không đặt đồ vật giữa mặt trước lò và cửa hoặc để đất hoặc chất tẩy rửa dư thừa tích tụ trên bề mặt ron cửa.
- (b). **CẢNH BÁO:** Nếu cửa hoặc ron cửa hư hỏng, không vận hành lò cho đến khi lò được sửa chữa bởi một người có chuyên môn.

PHỤ LỤC

Bề mặt thiết bị có thể xuống cấp, ảnh hưởng đến tuổi thọ của thiết bị và dẫn đến tình huống nguy hiểm nếu không vệ sinh thiết bị cẩn thận.

THÔNG SỐ KỸ THUẬT

MODEL	MS3-STQ20SE(BK)
ĐIỆN ÁP ĐỊNH MỨC	220-230 V~ 50 Hz
Công suất kết hợp định mức	1900-2020 W
Công suất hấp định mức	1800-1950 W
Công suất đối lưu định mức	1300-1380 W

HƯỚNG DẪN QUAN TRỌNG VỀ AN TOÀN SỬ DỤNG

Để tránh hiện tượng dầu, khói và hơi nước xả ra từ cổng xả gây ô nhiễm đồ nội thất và thậm chí gây cháy do nhiệt độ quá cao trong quá trình nấu, lò hấp nướng cần được lắp cách một khoảng nhất định so với tường và tủ bếp. Vui lòng lắp đặt thiết bị ở khoảng cách an toàn như trong hình dưới đây.

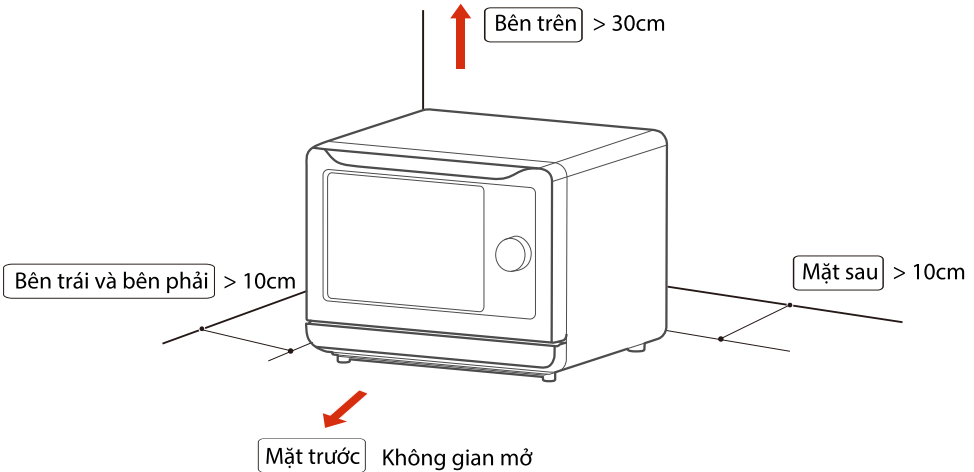

- Để tránh gây thiệt hại (đặc biệt là thiệt hại về tài sản) cho người sử dụng, toàn bộ sản phẩm và Hướng dẫn sử dụng có chứa các văn bản quan trọng như phương pháp sử dụng chính xác và an toàn.
- Các biểu tượng được thiết kế giúp người dùng hiểu rõ hơn và có thể khác với sản phẩm thực tế.
- Vui lòng đọc kỹ và tuân thủ nghiêm ngặt nhãn mác có liên quan trước khi sử dụng; vui lòng bảo quản nhãn mác đúng cách để tham khảo về sau.

HƯỚNG DẪN QUAN TRỌNG VỀ AN TOÀN SỬ DỤNG

Lưu ý về môi trường

- **Không cho phép tiếp cận các vật dễ cháy hoặc không chịu được nhiệt.**

Đảm bảo thiết bị tránh xa thảm, khăn trải bàn, rèm cửa, hoặc đồ nội thất và tường không chịu được nhiệt vì nhiệt độ cao sẽ gây biến dạng và cháy.

Thận trọng khi sử dụng

- **Tất cả các bao bì đóng gói phải được gỡ bỏ trước khi sử dụng.**

Bao bì gây ra tia lửa, cháy hoặc bỏng trong quá trình sử dụng nếu không được gỡ bỏ.

Vui lòng kiểm tra xem dụng cụ nấu ăn sử dụng có phù hợp với sản phẩm hay không trước khi sử dụng. Khuyến khích sử dụng các hộp thực phẩm đựng bằng thủy tinh, gốm hoặc kim loại chịu nhiệt độ cao.

Vui lòng sử dụng một ổ cắm chuyên dụng vì dòng điện sử dụng là dòng điện cao. Không sử dụng chung ổ cắm với các thiết bị công suất cao khác (đặc biệt là điều hòa, máy sưởi, vv) để tránh quá tải mạch và gây cháy nổ.

- **Ổ cắm quá lỏng hoặc khó cắm.**

Ngừng sử dụng ngay lập tức nếu dây nguồn và phích cắm điện hư hỏng. Không sử dụng ổ cắm lỏng vì có khả năng gây hỏa hoạn, điện giật hoặc chấn thương.

Cắm vào phích cắm điện để rút ra khỏi ổ cắm.

Cắm vào dây nguồn có thể làm hỏng dây và gây rò rỉ điện hoặc cháy. Khi không sử dụng trong một thời gian dài, hãy rút phích cắm điện của thiết bị để tránh rò rỉ điện và cháy do dây cao su cách điện lão hóa gây ra.

Trước khi cắm phích cắm điện, hãy lau sạch bụi ở phích cắm bằng vải khô.

Vui lòng đọc kỹ Hướng dẫn trước khi sử dụng và cất giữ đúng cách để tham khảo về sau.

Không được chèn vật kim loại hoặc vật lạ, chẳng hạn như dây và ngón tay, vào cổng hút, cổng xả, và cửa thông gió ở phía sau của lò hấp nướng.

Nếu không, thiết bị có thể gây điện giật hoặc chấn thương. Nếu bất kỳ vật lạ nào bị đặt nhầm vào sản phẩm, vui lòng rút dây nguồn và liên hệ với trung tâm dịch vụ khách hàng của chúng tôi.

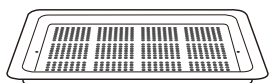
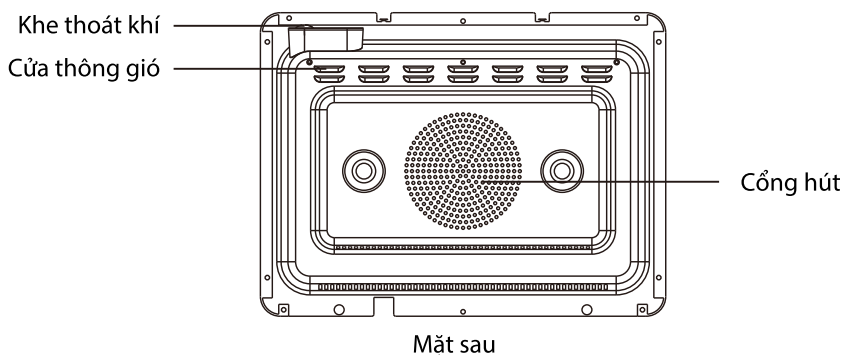

Khay hấp

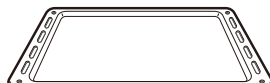

Khay nướng

- **Chỉ sử dụng cảm biến nhiệt độ (với một số dòng) được khuyến dùng cho sản phẩm này.**

Các lị thông hơi của sản phẩm phải đảm bảo sạch sẽ và khô thoáng, và vỏ bọc lò không được bao phủ bởi các vật dụng khác

Không sử dụng cho các mục đích khác ngoài nấu ăn

Nếu điện áp quá thấp hoặc không ổn định, sản phẩm có thể không khởi động đúng cách. Vui lòng rút dây nguồn ngay lập tức. Nếu muốn sử dụng, bạn nên thêm bộ ổn áp.

Không đặt túi nhựa lớn dùng để bao gói ở những nơi trẻ em có thể tiếp cận hoặc thải bỏ túi.

Nếu túi nhựa bị bọc vào đầu của trẻ, nó sẽ gây nghẹt thở. Không giữ dây nguồn và phích cắm gần cổng xả, thân lò hoặc những nơi có nhiệt độ hoặc độ ẩm quá cao để tránh dây nguồn lão hóa và gây nguy hiểm.

Nếu có khói xuất hiện, tắt công tắc nguồn hoặc rút dây nguồn và giữ cửa lò đóng để ngăn lửa lan rộng.

Sản phẩm không thể hoạt động bằng việc sử dụng bộ hẹn giờ bên ngoài hoặc hệ thống điều khiển từ xa riêng biệt.

Vui lòng rút phích cắm điện ngay sau khi sử dụng; không đặt phích cắm gần nguồn lửa hoặc ngâm trong nước; không đặt và cắm trực tiếp dây nguồn vào thân lò để tránh làm hỏng dây nguồn do nhiệt. Không gõ vào sản phẩm.

Sản phẩm này được thiết kế để làm nóng và nấu ăn tại nhà. Sản phẩm không thích hợp cho mục đích công nghiệp và thương mại. Không đặt bất kỳ đồ vật nào trên thân lò.

Cất giữ thức ăn hoặc bất kỳ đồ vật nào trên thân lò đều rất nguy hiểm. Các vật dụng có thể bị biến dạng và bốc cháy. Các vật kim loại như dao, nĩa, thìa và nắp có thể trở nên hấp thụ nhiệt nhanh. Không vận hành sản phẩm thông qua bộ hẹn giờ bên ngoài hoặc hệ thống điều khiển từ xa riêng biệt.

Không ngâm sản phẩm vào nước.

Không rút phích cắm ra trong khi nấu.

Rút phích cắm ra sẽ tạo ra tia lửa hoặc gây giật điện.

Không đặt bất kỳ vật lạ nào vào công tắc khóa liên động của cửa lò.

Không được phép chiên thức ăn.

Không được sử dụng nổi dầu để chiên thức ăn trong lò nhằm để tránh xảy ra hỏa hoạn.

Mở và đóng cửa cẩn thận.

CẢNH BÁO Nếu cửa lò hoặc ron cửa hư hỏng, không nên sử dụng thiết bị cho đến khi được sửa chữa bởi nhân viên bảo hành hoặc người có trình độ chuyên môn.

Không để mặt hoặc các bộ phận khác của cơ thể vào cửa lò hoặc cổng xả trong hoặc sau khi nấu vì có thể gây bỏng.

Trong và sau khi hấp nóng, hãy cẩn thận với nhiệt và hơi được tỏa ra. Hãy cẩn thận khi mở cửa lò, vì khi đó lò có thể tiếp tục tỏa ra hơi nước nóng.

Hãy cẩn thận khi lấy thức ăn ra khỏi lò, không tác động vào khoang lò hoặc cửa kính bằng dụng cụ bếp

Đảm bảo an toàn khi đun nóng súp, đồ uống và thực phẩm lỏng khác.

Cẩn thận khi lấy đồ uống ra khỏi lò sau khi làm nóng vì quá trình này sẽ dẫn đến sôi trào. Bình sữa và hộp thức ăn cho trẻ em nên được khuấy hoặc lắc; kiểm tra nhiệt độ của thức ăn trong hộp trước khi cho ăn để tránh bỏng.

Vệ sinh sau khi lò nguội

Vệ sinh khoang lò thường xuyên để tránh bụi bẩn ảnh hưởng đến khả năng làm nóng của lò. Đặt lò ở ngoài tầm với của trẻ em.

Trẻ em chỉ được phép sử dụng sản phẩm mà không cần giám sát khi trẻ đã được hướng dẫn đầy đủ về cách sử dụng sản phẩm một cách an toàn và hiểu rõ mức độ nguy hiểm khi sử dụng không chính xác. Khi vận hành chế độ hấp, trẻ em phải sử dụng dưới sự giám sát của người lớn do nhiệt độ thiết bị cao.

Sản phẩm sẽ nóng trong quá trình sử dụng, vì vậy tránh tiếp xúc với khoang lò để tránh bỏng.

Không sử dụng máy làm sạch hơi nước.

Biện pháp đề phòng khi bảo dưỡng

- Không mở thân lò để sửa chữa hoặc thay đổi vì bên trong có điện áp cao.
CẢNH BÁO Quá trình bảo dưỡng rất nguy hiểm đối với bất kì ai ngoài nhân viên bảo hành hoặc người có trình độ chuyên môn. Nếu bạn gặp vấn đề trong quá trình sử dụng, vui lòng liên hệ với trung tâm dịch vụ khách hàng của chúng tôi.
- Nghiêm cấm những người không có chuyên môn tự ý tháo rời sản phẩm vì hành động này có thể gây nguy hiểm.
CẢNH BÁO Nếu cửa hoặc ron cửa bị hư hỏng, các bộ phận đó không thể tiếp tục sử dụng được nữa. Vui lòng liên hệ với trung tâm bảo hành để sửa chữa.
- Dây nguồn hỏng phải được thay thế bởi nhà sản xuất, trung tâm dịch vụ hoặc người có chuyên môn để tránh nguy hiểm.

Các biện pháp phòng ngừa khi vệ sinh và bảo dưỡng ---

- **Cửa lò hấp nướng và thân lò**
Lau bằng vải hơi ẩm. Lau sạch vết bẩn mảng bám bằng xà phòng nhẹ và sau đó lau bằng vải ẩm ướt. CẢNH BÁO Không sử dụng quá nhiều nước vì nước có thể làm cho lò hấp nướng rỉ sét và gây hư hỏng.
- **Lỗ thông hơi**
Lau bằng vải hơi ẩm. Sau khi hấp nấu, gần lỗ thông hơi sẽ xuất hiện vệt trắng (các chất hòa tan trong nước). Lau cẩn thận bằng một miếng vải hơi ẩm đã vắt hết nước ra.
- **Khoang lò và cửa (bên trong)**
Lau bằng vải hơi ẩm. Các vị trí có vết bẩn mảng bám có thể được ngâm trong dung dịch xà phòng nhẹ trong 30 phút và sau đó vệ sinh.
Sau khi hấp nóng, đợi cho lò hấp nướng nguội, sau đó lau sạch nước đọng bằng vải khô. CẢNH BÁO Không sử dụng các vật sắc nhọn, chẳng hạn như bàn chải cứng hoặc nĩa để tránh tạo vết trầy xước hoặc vết nứt.

- **Ron cửa lò**

Nếu giọt nước hoặc vụn thực phẩm bị kẹt trong ron cửa, hãy lau bằng vải mềm đã vắt hết nước. **CẢNH BÁO** Không cào xước hoặc tháo ron cửa vì hơi nước có thể tràn ra ngoài dễ dàng.

- Lau sạch vỏ bọc lò bằng một miếng vải được làm ẩm bằng chất tẩy rửa nhẹ, lau sạch bằng vải ẩm, và cuối cùng lau bằng vải khô. Không lau sản phẩm bằng vật cứng như bàn chải kim loại. Không làm sạch hệ thống khóa cửa an toàn.

CẢNH BÁO Không sử dụng chất tẩy rửa hoặc dụng cụ cạo kim loại sắc nhọn để làm sạch kính cửa lò để tránh gây vỡ kính.

- **Luôn giữ cho cửa và khớp cửa lò sạch sẽ**

Mỡ sinh ra trong quá trình nấu có thể ăn mòn khoang lò và ảnh hưởng đến khả năng làm nóng của lò và dẫn đến thay đổi vị của thực phẩm. Vì vậy, hãy làm sạch khoang lò bằng một miếng vải ẩm hoặc một miếng vải được làm ẩm bằng chất tẩy rửa nhẹ khi khoang lò đã nguội hoàn toàn.

Lau sạch bộ phận thường xuyên bằng nước ấm. Không lau sạch bằng nước lạnh ngay sau khi nấu một thời gian dài. Không lau lò bằng chất làm sạch yếu hoặc dung môi hóa học ăn mòn, dễ bay hơi để tránh làm hỏng lò.

-Kết nối nguồn điện

Thiết bị được trang bị phích cắm và phải được kết nối với ổ cắm nối đất được lắp đúng cách.

Chỉ có thợ điện có chuyên môn hiểu biết về các quy định thích hợp mới có thể lắp đặt ổ cắm hoặc thay thế cáp nối. Nếu phích cắm nằm ở vị trí không thể tiếp cận sau khi lắp đặt, bạn cần bố trí công tắc CB ở phía lắp đặt lò với khoảng cách giữa hai tiếp điểm điện tối thiểu là 3mm. Đảm bảo sử dụng biện pháp bảo vệ tiếp điểm khi lắp đặt.

Cắm phích cắm điện vào một ổ cắm gia đình tiêu chuẩn. Đảm bảo điện áp và tần số giống như trên nhãn máy.



Không lắp đặt lò hấp nướng trên bếp hoặc các thiết bị sinh nhiệt khác. Nếu lắp đặt gần hoặc trên một nguồn nhiệt, lò có thể bị hư hỏng và không được bảo hành. Lò hấp nướng được thiết kế để sử dụng trên bàn và không được đặt trong tủ.



Bề mặt tiếp cận có thể nóng trong quá trình hoạt động

DỊCH VỤ VÀ CHĂM SÓC KHÁCH HÀNG

CẢM ƠN BÊN ĐÃ ĐƯA THIẾT BỊ CỦA CHÚNG TÔI TRỞ THÀNH MỘT PHẦN TRONG NGÔI NHÀ CỦA BÊN.

Chúng tôi đã chế tạo ra thiết bị có thể cung cấp cho bạn hiệu suất hoàn hảo trong nhiều năm, vui lòng đọc hướng dẫn cẩn thận. Sau đó bạn mới có thể vận hành thiết bị một cách an toàn và chính xác. Cảnh báo và Hướng dẫn quan trọng xuất hiện trong hướng dẫn không thể bao gồm tất cả các điều kiện và tình huống có thể xảy ra. Do đó, hãy thực hiện lắp đặt, bảo dưỡng hoặc vận hành lò hấp nướng thật thận trọng và cẩn thận. Luôn luôn sử dụng bộ phụ kiện gốc. Giữ lại hướng dẫn sử dụng và hướng dẫn cài đặt để sử dụng về sau hoặc cho các chủ sở hữu tiếp theo.

Truy cập trang web của chúng tôi: www.toshiba-lifestyle.com/vn

VỆ SINH VÀ BẢO DƯỠNG

VỆ SINH VÀ BẢO DƯỠNG



- Khi sử dụng chức năng vệ sinh bộ bát đĩa, hãy chắc rằng bộ bát đĩa chịu được nhiệt độ cao hơn 130°C và hộp chứa nước đang có đầy nước. Vệ sinh bộ bát đĩa: sử dụng chức năng này để khử trùng bộ bát đĩa. Chức năng này phù hợp để vệ sinh tất cả các loại bộ bát đĩa, bao gồm cả bình sữa trẻ em.

Chất tẩy rửa

Để đảm bảo rằng các bề mặt khác nhau không bị hư hỏng do sử dụng nhầm loại chất tẩy rửa, hãy quan sát thông tin trong bảng. Rửa sạch miếng bọt biển mới trước khi sử dụng.

Vận hành:

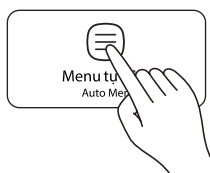

Nhấn nút [MENU] để chọn menu

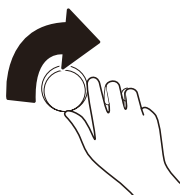

Xoay núm vặn để chọn menu 34

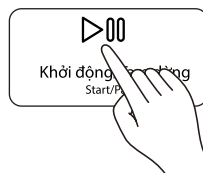

Nhấn nút [KHỞI ĐỘNG/TẮM ĐỒ] để bắt đầu vệ sinh bộ bát đĩa

Vệ sinh bên trong khoang lò

Menu tự động 36; sử dụng chức năng này để vệ sinh bên trong khoang lò sau khi nấu

Khử mùi bên trong khoang lò

Menu tự động 37; Sử dụng chức năng này để khử mùi lưu lại bên trong khoang lò

Mẹo và lưu ý

- Không sử dụng chất tẩy rửa hoặc dụng cụ cạo kim loại sắc nhọn để làm sạch kính cửa lò để tránh gây vỡ kính.
- Không đặt dây nguồn và cắm trực tiếp lên vỏ máy để tránh nhiệt từ vỏ máy làm hỏng dây nguồn.
- Khi đạt đến nhiệt độ cao, hơi nước bên trong lò sẽ toả ra. Vì lý do áp suất không khí, lò sẽ phát ra tiếng rít nếu đóng cánh cửa ngay sau khi vừa mở. Hiện tượng này hoàn toàn bình thường và không ảnh hưởng đến việc sử dụng. Nhiệt độ của lò giảm nhẹ trong 10 giây sau khi mở cửa và sẽ không phát ra tiếng khi đóng cửa lại.
- Tháo phích cắm và chờ tới khi máy nguội hoàn toàn.
- Dùng vải thấm ẩm chất tẩy rửa nhẹ để lau sạch vỏ máy và lau sạch lại bằng vải ẩm.
- Nghiêm cấm ngâm lò hấp nướng trong nước hoặc các chất lỏng khác.
- Nên rửa các bộ phận của lò bằng nước ấm để làm sạch hiệu quả nhất.

Để tránh làm hỏng bề mặt máy, không sử dụng: chất làm sạch có chứa soda, amoniac, axit hoặc clorua chất tẩy rửa chứa các chất tẩy cặn.

chất làm sạch mài mòn, ví dụ như bột tẩy rửa và kem tẩy rửa kem đặc, bột biển và bàn chải mài mòn, ví dụ như búi cọ nổi chất tẩy rửa cho thép không gỉ.

nước rửa cho máy rửa chén bình xịt rửa kính lò chất tẩy rửa chứa dung môi bay kim loại sắc.

Cách sử dụng hộp đựng nước

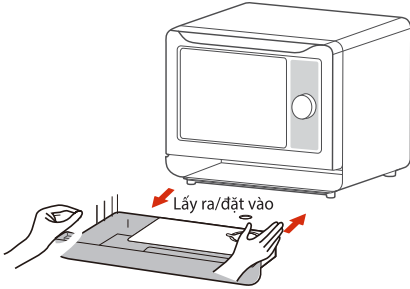

Rót nước

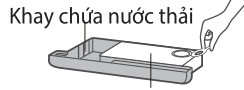

Hộp đựng nước sạch
Tháo ron cao su ra, thêm
một lượng nước sôi nguội
vừa phải, lắp ron cao su
vào sao cho vừa khít.

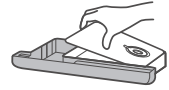

Mở nắp hộp nước để
vệ sinh hoặc xả nước
còn lại bên trong hộp

1. Thêm nước sôi nguội vào hộp đựng nước để tránh chặn ảnh hưởng đến tuổi thọ của máy.
2. Sau khi nấu, cần đổ hết nước trong khay nước thải và hộp đựng nước sạch để ngăn ngừa vi khuẩn sinh sôi.

Khi hộp đựng nước thiếu nước, bơm sẽ phát ra tiếng bíp để báo hiệu máy thiếu nước. Trong trường hợp này, vui lòng nhanh chóng rót nước vào hộp đựng nước; nếu hộp đựng nước vẫn thiếu nước thì máy sẽ phát ra tiếng bíp trong 30 giây và sau đó tạm dừng, kèm theo âm thanh báo và màn hình hiển thị [] cùng dòng chữ "FILL".

Trước lần sử dụng đầu tiên

Vệ sinh và làm nóng lò lần sử dụng đầu tiên

Tháo tất cả vật liệu bảo vệ ở mặt trước của lò. Để biết thêm thông tin, hãy xem phần "Vệ sinh và bảo dưỡng" trước lần đầu tiên sử dụng thiết bị.

Vệ sinh và làm nóng lò lần sử dụng đầu tiên

Trước khi làm nóng, nên lau bên trong lò hấp nướng bằng vải ẩm. Làm như vậy để loại bỏ bụi bẩn và vật liệu lót còn sót lại, tích tụ trong quá trình đóng gói, bảo quản và tháo dây bao gói thiết bị. Các thành phần kim loại được phủ lớp bảo vệ có thể gây ra mùi nhẹ sau lần đầu làm nóng.

Mùi và tất cả hơi sẽ bay đi sau một thời gian ngắn và không phải là dấu hiệu cho thấy thiết bị hỏng hay đấu điện sai. Đảm bảo nhà bếp thông thoáng khi làm nóng thiết bị lần đầu.

Vui lòng tháo tất cả bộ phận và rửa bên trong lò.

Hộp thức ăn rịng làm nóng bằng điện. Khi mới sử dụng, thiết bị thường có mùi. Trước khi nấu thức ăn bằng thiết bị điện, làm nóng nhanh sẽ giúp khử mùi hôi.

VẬN HÀNH

BẢNG ĐIỀU KHIỂN VÀ TÍNH NĂNG



HƯỚNG DẪN VẬN HÀNH

1. HẤP BẰNG NƯỚC TINH KHIẾT

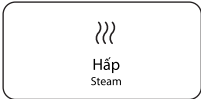

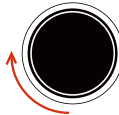
a Trong trạng thái chờ, nhấn nút "  ". → 

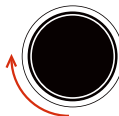
b Xoay núm để đặt thời gian (1-120 phút), thời gian mặc định là 20 phút. → 

c Nhấn rồi xoay núm để đặt nhiệt độ (35-100°C), nhiệt độ mặc định là 100°C. → 

d Nhấn "  " để bắt đầu nấu. → 

2. ĐÈN CHIẾU SÁNG

Trong trạng thái đang hoạt động với cửa lò hấp được đóng, nhấn nút "  " để điều khiển bật hoặc tắt đèn. → 

HƯỚNG DẪN VẬN HÀNH

3. NƯỚNG VÀ HẤP

- a Trong trạng thái chờ, nhấn "  " nhiều lần để chọn menu nướng hoặc hấp.



- b Xoay núm để đặt nhiệt độ (100-230°C) nhiệt độ nướng mặc định là 170°C. (hấp là 190°C)

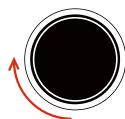

- c Nhấn rồi xoay núm để đặt thời gian (1-120 phút) thời gian mặc định là 30 phút.

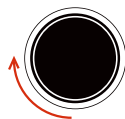

- d Nhấn "  " để chọn chức năng làm nóng trước.



- e Nhấn "  " để bắt đầu làm nóng trước



HƯỚNG DẪN VẬN HÀNH

- f** Chuông sẽ kêu sau khi làm nóng trước xong, hãy mở cửa lò và cho thức ăn vào trong, đóng cửa, bấm "▶⏸" để bắt đầu nấu. →



4. CHỨC NĂNG LÀM NÓNG TRƯỚC

- a** Trong trạng thái chờ, nhấn "🌀" để chọn chức năng làm nóng trước. →



- b** Xoay núm để đặt nhiệt độ (100-230°C), nhiệt độ mặc định là 170°C. →

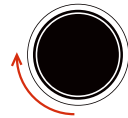

- c** Nhấn "▶⏸" để bắt đầu làm nóng trước. →



HƯỚNG DẪN VẬN HÀNH

5. CHẾ ĐỘ TIẾT KIỆM ĐIỆN

a 2 cách để chuyển sang chế độ tiết kiệm điện

(1) Trong trạng thái chờ, đóng cửa rồi nhấn "⊗" và đèn sẽ tắt.



(2) Trong trạng thái chờ, nhấn "⊗" và màn hình sẽ tắt.

b Hủy chế độ tiết kiệm điện

Nhấn phím bất kỳ để huỷ chế độ tiết kiệm điện.

6. CHỨC NĂNG KHÓA

Chức năng này để ngăn trẻ em hay những người khác vô tình vận hành lò hấp ngoài ý muốn.

Cách kích hoạt chức năng

a Trong trạng thái chờ, nhấn "⊗" trong 3 giây và, biểu tượng chức năng khóa sẽ hiển thị.



Cách hủy bỏ chức năng



b Trong trạng thái khóa, nhấn "⊗" trong 3 giây và, lò sẽ trở lại trạng thái chờ.



HƯỚNG DẪN VẬN HÀNH



7. KẾT NỐI KHÔNG DÂY

a Kết nối mạng

Trong trạng thái chờ, nhấn và giữ "  " trong 3 giây cho đến khi có tiếng bíp, ký hiệu "AP" và "  " nhấp nháy hiển thị trên màn hình. Nếu không thành công, màn hình sẽ hiển thị ký hiệu "NO" và lò sẽ trở lại chế độ chờ sau 30 giây.



b Ngắt kết nối với mạng

Nhấn và giữ "  " trong 8 giây cho đến khi có tiếng bíp, ký hiệu "  " sẽ nhấp nháy trong vài giây, nếu xóa liên kết thành công, màn hình sẽ hiển thị ký hiệu "8888" và sau đó trở lại chế độ chờ sau 3 giây. nếu không thành công, màn hình sẽ hiển thị ký hiệu "FFFF" và lò sẽ trở lại chế độ chờ sau 3 giây.



8. MENU TỰ ĐỘNG

a Trong trạng thái chờ, nhấn "  " để đi tới menu tự động.



b Xoay núm để chọn menu mong muốn trực tiếp.

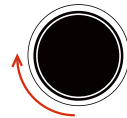

c Nhấn "  " để bắt đầu nấu.



HƯỚNG DẪN VẬN HÀNH

BẢNG MENU

MENU	HIỂN THỊ	TRỌNG LƯỢNG/SỐ LƯỢNG
Cá vược hấp chanh	01	400g
Tôm hấp miến sợi và tỏi băm	02	400g
Trứng hấp kiểu Nhật	03	600g
Cải thảo non hấp	04	500g
Bánh bao súp nhân thịt bò	05	600g
Bánh chiên	06	8 inch
Pizza hải sản	07	1
Cánh gà nướng thơm	08	600g
Sườn nướng sốt mật ong	09	500g
Bò bít tết sốt tiêu đen	10	250g
Sườn cừu nướng lá hương thảo	11	500g
Cá thu đao nướng	12	2 miếng
Tempura tôm chiên	13	8
Bánh cupcake	14	12
Cá nướng thơm cay	15	500g

HƯỚNG DẪN VẬN HÀNH

MENU	HIỂN THỊ	TRỌNG LƯỢNG/SỐ LƯỢNG
Bánh quy bơ nhân việt quất	16	15
Bánh tart trứng kiểu Bồ Đào Nha	17	12
Bánh cuộn	18	9
Bánh quy hành phô mai	19	16
Khoai lang nướng thơm	20	4
Bánh flan caramen	21	12
Đầu cá hấp ớt băm	22	800g
Đậu phụ non hấp tôm nõn	23	200g
Xiu mại hấp	24	12
Thực phẩm đông lạnh hấp	25	12
Cơm hấp cá hồi	26	130g
Cơm hấp	27	300g
Sườn heo hấp tàu xì	28	500g
Bánh nếp rau chân vịt nhân đậu đỏ	29	300g
Tổ yến hầm	30	1500g (300g tổ yến + 1200ml Nước)

HƯỚNG DẪN VẬN HÀNH

MENU	HIỂN THỊ	HƯỚNG DẪN
Hấp nhanh	31	Chế biến các món hấp nhanh gọn như cá hấp, rau hấp, hải sản hấp...
Hầm chậm	32	Làm món hầm như goulash, sườn hầm...
Lên men	33	Chế biến các loại thực phẩm cần lên men như bánh mì, bánh bao...
Khử trùng dụng cụ ăn uống	34	Khử trùng dụng cụ ăn uống sau khi sử dụng.
Khử trùng bình sữa	35	Khử trùng bình sữa sau khi sử dụng.
Làm sạch bên trong khoang lò	36	Làm sạch khoang lò thường xuyên để sử dụng được lâu dài.
Khử mùi bên trong khoang lò	37	Sau khi nấu xong, bạn cần khử mùi sót lại trong khoang lò

HƯỚNG DẪN KẾT NỐI NHANH

KẾT NỐI THIẾT BỊ VỚI ĐIỆN THOẠI DI ĐỘNG CỦA BẠN BẰNG Ứng Dụng TSmartLife

1 TẢI XUỐNG Ứng Dụng TSmartLife

Quét mã QR hoặc tìm chúng tôi trên App Store của bạn

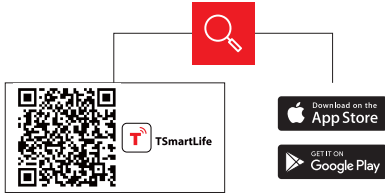

2 ĐĂNG KÝ VÀ ĐĂNG NHẬP

Đăng nhập cho người dùng hiện tại hoặc đăng ký cho người dùng mới



3 KẾT NỐI THIẾT BỊ CỦA BẠN VỚI TSmartLife

BƯỚC 1. Kết nối với mạng Internet không dây và bật Bluetooth

BƯỚC 2. Mở Ứng Dụng TSmartLife. Bật nguồn thiết bị đã chọn

BƯỚC 3. Thêm thiết bị của bạn bằng một trong các phương pháp sau:

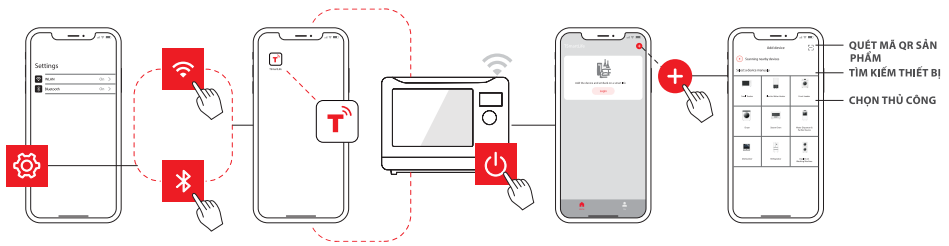

BƯỚC 4. Đảm bảo rằng thiết bị và Ứng Dụng sử dụng cùng một mạng Internet không dây.

BƯỚC 5. Nhấn và giữ "📶" trong 3 giây trên bảng điều khiển. Làm theo hướng dẫn để thiết lập, thiết bị sẽ tự động kết nối.

BƯỚC 6. Đặt tên cho thiết bị của bạn và trải nghiệm điều khiển thiết bị từ xa.



LỜI KHUYÊN NHANH

- Đảm bảo rằng các thiết bị của bạn đã được bật nguồn.
- Để điện thoại di động của bạn gần thiết bị trong khi kết nối.
- Kết nối điện thoại di động của bạn với mạng Internet không dây ở nhà.
- Bật tần số 2.4GHz trên bộ định tuyến mạng Internet không dây. Liên hệ với nhà sản xuất nếu không chắc liệu bộ định tuyến có hỗ trợ tần số 2.4 GHz không.
- Thiết bị không thể kết nối với mạng Internet không dây yêu cầu xác thực và cũng xuất hiện ở các khu vực công cộng như khách sạn và nhà hàng.
- Bạn nên sử dụng tên mạng Internet không dây chỉ chứa các chữ cái và số. Nếu tên mạng Internet không dây của bạn chứa các ký tự đặc biệt, hãy sử dụng tên mạng trong bộ định tuyến. Tắt WLAN + (Android) hoặc WLAN Assistant (iOS) khi kết nối các thiết bị của bạn với mạng.
- Để kết nối lại thiết bị với mạng Internet không dây, hãy nhấp vào "+" trên màn hình chính của Ứng Dụng và thêm lại thiết bị theo danh mục và model theo lời nhắc của Ứng Dụng.

www.toshiba-lifestyle.com/vn

TOSHIBA

BẢO DƯỠNG

XỬ LÝ SỰ CỐ

Bình thường	
Màn hình hiển thị "F01" và	Khi nhiệt độ của khoang cao, các chức năng liên quan sẽ không hoạt động. Lò sẽ hoạt động trở lại sau khi khoang nguội trở lại.
Màn hình hiển thị [△] và "FILL"	Hộp chứa nước bị hết nước hoặc lắp đặt không đúng vị trí. Nếu không phải, hãy liên hệ với trung tâm bảo hành.
Hơi nước tích tụ trên cửa, hơi nóng thoát ra ở; thông hơi.	Trong quá trình nấu, hơi nước có thể bốc ra từ thực phẩm. Hơi nóng sẽ thoát ra từ ; thông hơi i. Mặt khác, hơi nước cũng có thể tích tụ trên cửa lò. Điều này là bình thường.
Thiết bị hoạt động khi không có thức ăn bên trong khoang lò.	Không được phép sử dụng thiết bị mà không có bất kỳ thức ăn nào bên trong. Điều này rất nguy hiểm.

Sự cố	Nguyên nhân có thể	Cách xử lý
Lò không thể khởi động.	(1) Phích cắm nguồn chưa được cắm chặt.	Rút phích cắm. Rồi cắm lại sau 10 giây.
	(2) Hoạt động của cầu chì hay bộ ngắt mạch.	Thay cầu chì hoặc cài đặt lại bộ ngắt mạch (được thực hiện bởi nhân viên bảo hành).
	(3) Cắm điện có sự cố.	Kiểm tra ổ cắm với các thiết bị khác.
Lò không nóng.	(4) Cửa không được đóng đúng cách.	Hãy đảm bảo cửa được đóng đúng cách.



Rác thải từ thiết bị điện và điện tử cần được thu gom riêng. Khi bạn cần thải bỏ máy này trong tương lai, không được vứt bỏ máy chung với rác thải thông thường.

Bằng cách tập trung để xử lý và tái chế sản phẩm thải bỏ, bạn đã góp phần quan trọng vào việc bảo tồn tài nguyên thiên nhiên và bảo vệ môi trường.

ĐIỀU KHOẢN BẢO HÀNH

ĐĂNG KÝ BẢO HÀNH

Để hưởng đầy đủ quyền lợi bảo hành, khách hàng vui lòng thực hiện đăng ký bảo hành trong vòng 14 ngày sau khi mua máy theo một trong các hình thức dưới đây:

1. Từ máy tính:
Truy cập vào trang web
www.toshiba18001529.com.vn
2. Từ điện thoại:
Gọi điện thoại đến tổng đài miễn phí 18001529
(Thứ Hai – Thứ Sáu: 08:00-22:00/ Thứ Bảy: 08:00-17:00).

LIÊN LẠC YÊU CẦU BẢO HÀNH

1. Trung tâm chăm sóc khách hàng và tiếp nhận bảo hành
Tổng đài điện thoại miễn phí: 18001529
2. Các trung tâm bảo hành ủy quyền
Vui lòng xem danh sách cập nhật trên trang web:
www.toshiba18001529.com.vn

ĐIỀU KHOẢN BẢO HÀNH CHI TIẾT

Điều khoản bảo hành chi tiết được công bố trên trang web chính thức của Toshiba Việt Nam, để có thông tin đầy đủ nhất quý khách vui lòng tham khảo trên trang web:
www.toshiba-lifestyle.com/vn
www.toshiba18001529.com.vn

ĐIỀU KHOẢN BẢO HÀNH RÚT GỌN

1. Điều kiện được bảo hành miễn phí
 - Sản phẩm được bảo hành 12 tháng tính từ ngày mua nhưng không quá 18 tháng tính từ ngày xuất kho. Việc thực hiện đăng ký bảo hành đúng qui định sẽ đảm bảo đầy đủ quyền lợi 12 tháng bảo hành cho Sản Phẩm.
 - Sản phẩm sẽ được sửa chữa hoặc thay thế phụ tùng, linh kiện miễn phí nếu đáp ứng đầy đủ các điều kiện sau:
 - Sản phẩm còn trong Thời Hạn Bảo Hành.
 - Sản phẩm được sử dụng đúng mục đích, công năng và theo cách thức phù hợp với hướng dẫn của nhà sản xuất.
 - Những hư hỏng, lị c ủa sản phẩm được kết luận là do lị h ư hỏng linh kiện hoặc do lị i kỹ thuật từ nhà sản xuất.
 - Số máy trên sản phẩm phải còn nguyên vẹn, không bị rách, cạo sửa hoặc mất đi.
2. Các trường hợp không được bảo hành miễn phí
 - Sản phẩm không còn trong Thời Hạn Bảo Hành.
 - Sản phẩm không được sử dụng đúng mục đích, công năng và theo cách thức phù hợp với hướng dẫn của nhà sản xuất.

- Vệ sinh bảo dưỡng định kỳ sản phẩm không được bảo hành miễn phí.
- Vỏ máy và các phụ kiện kèm theo bên ngoài của sản phẩm không nằm trong danh mục được bảo hành miễn phí.
- Sản phẩm hư hỏng do sự tác động của các yếu tố bên ngoài như: thiên tai, l³ lụt, sấm sét, hỏa hoạn, tai nạn, sử dụng sai hướng dẫn, nguồn điện không thích hợp, nứt bể hay va chạm do vận chuyển, bảo quản sản phẩm không tốt, lắp đặt sai kỹ thuật,...
- Sản phẩm có dấu hiệu sửa chữa trước ở những nơi không nằm trong hệ thống bảo hành do Toshiba Việt Nam ủy quyền.

GHI CHÉP DÀNH CHO NGƯỜI SỬ DỤNG:

Trước khi tiến hành lắp đặt, quý khách vui lòng xem kiểu máy và số máy trên thân máy và điền vào ô trống bên cạnh. Hãy tham khảo thông tin này khi quý khách cần liên hệ với Trạm bảo hành.

Kiểu máy: _____

Số máy: _____