

TOSHIBA

MÁY SẤY QUẦN ÁO

HƯỚNG DẪN SỬ DỤNG

Kiểu máy:

TD-T37BS100HWV

Công ty TOSHIBA chân thành cảm ơn quý khách đã tin nhiệm và chọn mua máy sấy TOSHIBA.

Quý khách vui lòng đọc kỹ hướng dẫn sử dụng này trước khi sử dụng máy.

Hãy cất giữ hướng dẫn sử dụng này để tham khảo về sau.

MỤC LỤC

HƯỚNG DẪN AN TOÀN

- Hướng dẫn an toàn2

LẮP ĐẶT

- Mô tả sản phẩm.....10
- Lắp đặt10

VẬN HÀNH

- Khởi động nhanh14
- Trước mỗi lần sấy15
- Bảng điều khiển16
- Các nút tùy chọn.....18
- Hiển thị21
- Chương trình22
- Hướng dẫn kết nối Máy sấy với ứng dụng TSmartLife23
- Bảng chương trình sấy (* Cho những chương trình được cài đặt sẵn trên App)26
- Chức năng hơi nước28

BẢO DƯỠNG

- Vệ sinh và bảo dưỡng29
- Xử lý sự cố31
- Thông số kỹ thuật33

ĐIỀU KHOẢN BẢO HÀNH34

HƯỚNG DẪN AN TOÀN

■ Hướng dẫn an toàn

Vì sự an toàn của bạn, bạn cần tuân thủ các thông tin trong sách hướng dẫn này để giảm thiểu nguy cơ cháy nổ, điện giật hoặc để ngăn ngừa thiệt hại tài sản, thương tích cá nhân hoặc tính mạng.

Giải thích các biểu tượng:



Cảnh báo!

Sự kết hợp giữa biểu tượng và chữ Cảnh báo này cho thấy một tình huống nguy hiểm tiềm ẩn có thể dẫn đến tử vong hoặc thương tích nghiêm trọng nếu không tránh được.



Thận trọng!

Sự kết hợp giữa ký hiệu và chữ Thận trọng này cho thấy một tình huống nguy hiểm tiềm ẩn có thể dẫn đến thương tích nhẹ hoặc nhỏ hoặc gây thiệt hại về tài sản và môi trường.



Chú ý!

Sự kết hợp giữa biểu tượng và chữ Chú ý này cho thấy một tình huống nguy hiểm tiềm ẩn có thể dẫn đến thương tích nhẹ hoặc nhỏ.

Mục đích sử dụng

- Máy sấy này chỉ được sử dụng trong gia đình.
Máy này không được sử dụng cho mục đích thương mại hoặc sử dụng công cộng (tức là sử dụng trong một chung cư).
- Máy sấy này chỉ sử dụng trong nhà.

HƯỚNG DẪN AN TOÀN

Hướng dẫn an toàn

- Thiết bị này phải được nối đất. Trong trường hợp xảy ra trục trặc hoặc sự cố, nối đất sẽ làm giảm nguy cơ điện giật bằng cách tạo ra một đường đi có điện trở nhỏ nhất cho dòng điện.
- Thiết bị này được trang bị dây nguồn có dây nối đất thiết bị và phích cắm có chân nối đất. Phích cắm phải được cắm vào ổ cắm thích hợp được lắp đặt đúng cách và nối đất phù hợp theo các quy định của địa phương.
- Kết nối thiết bị không đúng cách khi sử dụng ổ cắm không nối đất hoặc khi đầu nối đất của ổ cắm không phù hợp với đầu nối đất của phích cắm điện, có thể dẫn đến nguy cơ điện giật. Kiểm tra với thợ điện đủ điều kiện hoặc nhân viên có trình độ chuyên môn nếu bạn nghi ngờ về việc thiết bị có được nối đất đúng cách hay không.

Cảnh báo!

Nguy cơ điện giật

- Không sử dụng bất kỳ ổ cắm nào có dòng điện định mức nhỏ hơn dòng điện của thiết bị.
- Không kéo mạnh dây nguồn. Thay vào đó hãy nắm phích cắm để rút điện nguồn.
- Không chạm vào phích cắm khi tay ướt.
- Không bẻ cong, kẹp hoặc làm hỏng dây nguồn và phích cắm điện.
- Nếu dây nguồn bị hỏng, cần phải được thay thế bởi nhà sản xuất, trung tâm bảo hành hoặc những người có chuyên môn tương tự để tránh nguy hiểm.

HƯỚNG DẪN AN TOÀN

- Thiết bị không được kết nối thông qua thiết bị chuyển mạch bên ngoài, chẳng hạn như bộ hẹn giờ, hoặc được kết nối với một mạch điện mà thường xuyên được bật và tắt.
- Không sử dụng chung ổ cắm điện với thiết bị khác hoặc bộ chuyển đổi nguồn với thiết bị này.
- Phích cắm phải tiếp cận được sau khi lắp đặt.

Nguy cơ thương tật

- Không cố tự ý sửa chữa, tháo rời hoặc sửa đổi thiết bị
- Không dựa vào cửa máy sấy đang mở.
- Không uống nước trong hộp chứa nước ngưng tụ.

Rủi ro khi sản phẩm bị hư hỏng

- Không để đồ quá tải định mức như trong hướng dẫn sử dụng này.
Xem mục liên quan trong hướng dẫn sử dụng.
- Không vận hành máy sấy khi không có Lưới lọc cửa và Lưới lọc đáy.
- Không sấy quần áo mà chưa vắt khô.
- Không đặt máy sấy trực tiếp dưới ánh nắng mặt trời.
- Không lắp đặt máy sấy trong môi trường ẩm ướt.
- Trước khi bảo dưỡng, hãy rút phích cắm của thiết bị.
- Không phun nước vào thiết bị.
- Không lật ngược thiết bị.

HƯỚNG DẪN AN TOÀN

Cảnh báo!

Nguy cơ cháy nổ

- Vui lòng không sấy khô quần áo bằng bất kỳ chất dễ cháy nào như dầu hỏa hoặc cồn.
- Không sử dụng máy sấy nếu đã dùng hóa chất công nghiệp để vệ sinh.
- Không sấy đồ chưa giặt trong máy sấy quần áo.
- Các đồ vật bị dính chất bẩn như dầu ăn, axeton, cồn, xăng, dầu hỏa, chất tẩy vết đốm, nhựa thông, sáp và chất tẩy sáp nên được giặt bằng nước nóng có pha thêm một lượng chất tẩy rửa trước khi được sấy khô trong máy sấy quần áo.
- Không nên sấy khô các đồ vật như miếng bọt cao su (cao su xốp), mũ tắm, vải dệt chống thấm nước, các vật dụng có lớp cao su và quần áo hoặc gối có đệm cao su xốp trong máy sấy quần áo.
- Nên sử dụng nước làm mềm vải, hoặc các sản phẩm tương tự theo chỉ dẫn của hướng dẫn về nước làm mềm vải.
- Các đồ vật dính dầu có khả năng bốc cháy tự phát, đặc biệt khi tiếp xúc với các nguồn nhiệt như trong máy sấy quần áo. Các vật dụng trở nên ấm lên, gây ra phản ứng oxy hóa trong dầu. Quá trình oxy hóa tạo ra nhiệt. Nếu nhiệt không thể thoát ra ngoài, các vật dụng có khả năng đủ nóng để bắt lửa. Chất đóng, xếp chồng hoặc cất giữ các vật dụng dính dầu có thể ngăn nhiệt thoát ra ngoài và do đó gây ra nguy cơ hỏa hoạn.

HƯỚNG DẪN AN TOÀN

- Lấy tất cả các đồ vật ra khỏi túi như bật lửa và diêm.
- Nếu không thể tránh khỏi các đồ giặt có chứa dầu thực vật hoặc dầu ăn hoặc đã bị nhiễm bẩn bởi các sản phẩm chăm sóc tóc được cho vào máy sấy quần áo, trước tiên chúng nên được giặt bằng nước nóng với chất tẩy rửa. Điều này sẽ làm giảm, nhưng không loại bỏ nguy cơ.
- Không được dùng máy sấy quần áo trước khi kết thúc chương trình sấy trừ khi tất cả các vật dụng được nhanh chóng lấy ra và trải ra ngoài để tản nhiệt.
- Không che kín các khe thoát khí của máy.
- Lưới lọc cửa và lưới lọc đáy nên được làm sạch thường xuyên.
- Không được để xơ vải tích tụ xung quanh máy sấy quần áo (bộ trao đổi nhiệt, bên trong lồng sấy, xung quanh cửa,...)

An toàn với trẻ em

- Thiết bị này không dành cho những người (kể cả trẻ em) bị suy giảm thể chất, giác quan hoặc tinh thần hoặc thiếu kinh nghiệm và kiến thức trừ khi họ được người chịu trách nhiệm về sự an toàn của họ giám sát hoặc hướng dẫn về cách sử dụng thiết bị.
- Nên giám sát trẻ em để đảm bảo rằng chúng không nghịch thiết bị.
- Không được để trẻ em thực hiện việc vệ sinh và bảo dưỡng thiết bị khi không có sự giám sát.
- Vật nuôi và trẻ em có thể trèo vào máy. Kiểm tra máy trước mỗi lần vận hành.

HƯỚNG DẪN AN TOÀN

- Cửa kính có thể rất nóng trong quá trình hoạt động. Để trẻ em và vật nuôi ở xa máy trong quá trình hoạt động.

Sử dụng ở các nước EU:

- Thiết bị có thể được sử dụng bởi trẻ em từ 8 tuổi trở lên và những người bị suy giảm thể chất, giác quan hoặc tinh thần hoặc thiếu kinh nghiệm và kiến thức nếu họ đã được giám sát hoặc hướng dẫn về cách sử dụng thiết bị theo cách an toàn và hiểu được các mối nguy hiểm có liên quan.
- Trẻ em dưới 3 tuổi cần tránh xa trừ khi được giám sát liên tục.

An toàn bức xạ tia UV

- Cảnh báo này chỉ áp dụng cho các sản phẩm có chứa đèn UV-C và có chức năng khử khuẩn bằng đèn UV-C.
- Thiết bị chứa một đèn phát ra tia UV-C. Không nhìn vào nguồn sáng khi đèn đang hoạt động!
- Đèn UV-C được sử dụng để khử khuẩn trong các sản phẩm dệt may.
- Không lấy đèn UV-C ra khỏi thiết bị và không sử dụng nó bên ngoài!
- Không chạm vào bóng đèn!
- Sử dụng sản phẩm không đúng mục đích hoặc làm hỏng kính bảo vệ đèn UV-C hoặc các khu vực xung quanh có thể gây ra bức xạ tia UV-C nguy hiểm. Bức xạ tia UV-C có thể gây hại cho mắt và da ngay cả ở cường độ thấp. Không vận hành bất kỳ sản phẩm nào bị hư hỏng!

HƯỚNG DẪN AN TOÀN

- Không tháo kính bảo vệ đèn UV-C. Không vận hành sản phẩm mà không có kính bảo vệ đèn UV-C!
- Trong trường hợp cần thay thế đèn UV-C và các bộ phận liên quan (hết tuổi thọ của đèn, vỡ kính đèn,...), hãy gọi dịch vụ kỹ thuật. Không được tự ý thay thế các bộ phận. Khi chờ đợi dịch vụ kỹ thuật, hãy đảm bảo rằng cửa được đóng kín và phích cắm đã được rút!
- Giữ trẻ em tránh xa khi sử dụng bất kỳ chương trình nào với đèn UV-C được kích hoạt!
- Tia UV có thể gây dị ứng, đừng hít thở trực tiếp!
- Luôn đọc hướng dẫn sản phẩm trước khi sử dụng thiết bị và sử dụng sản phẩm theo hướng dẫn!
- Chương trình khử khuẩn kết hợp tia UV có hiệu quả trong việc loại bỏ vi khuẩn *Escherichia coli* (về tiêu hóa) và *Staphylococcus aureus* (về da).

HƯỚNG DẪN AN TOÀN

MÔI TRƯỜNG

Khi thiết bị đã cũ không còn sử dụng

Để ngăn chặn tác hại có thể xảy ra với môi trường hoặc sức khỏe con người do việc thải bỏ chất thải không được kiểm soát, hãy tái chế chất thải đó một cách có trách nhiệm để thúc đẩy việc tái sử dụng bền vững các nguồn nguyên liệu. Khi cần trả lại thiết bị không còn sử dụng của bạn, bạn có thể liên hệ công ty Toshiba.



Dấu hiệu này chỉ ra rằng sản phẩm này không nên được xử lý cùng với rác thải sinh hoạt khác.

Vứt bỏ vật liệu đóng gói đúng cách

Vật liệu đóng gói được thiết kế để bảo vệ thiết bị tránh bị hư hại trong quá trình vận chuyển. Vật liệu đóng gói của thiết bị thân thiện với môi trường và có thể tái chế. Tái chế vật liệu đóng gói giúp giảm thiểu nguyên liệu thô trong quá trình sản xuất và lượng rác thải trong các khu chôn lấp.

Kiểu máy	Khối lượng sấy định mức
TD-T37BS100HWW	9,0kg

LẮP ĐẶT

■ Mô tả sản phẩm

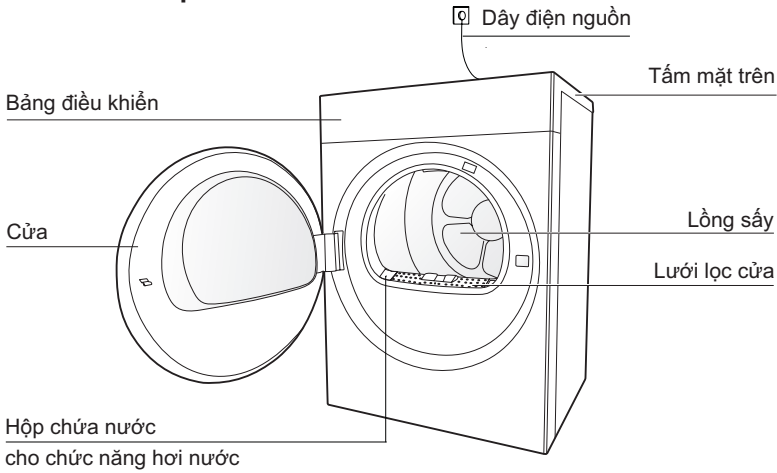

Chú ý!

Hình này chỉ để tham khảo. Hãy xem trên sản phẩm thực tế.

Phụ kiện

Các phụ kiện sau đây là tùy theo các kiểu máy cụ thể.

Nếu máy sấy của bạn có các phụ kiện sau, vui lòng đeo găng tay để lắp chúng theo hướng dẫn bên dưới.

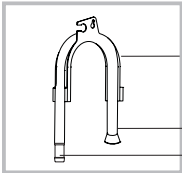

■ Lắp đặt

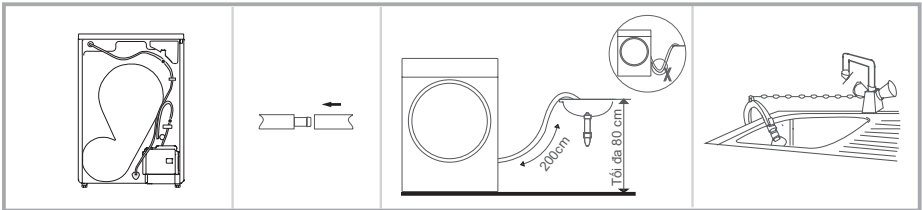

Lấy ống xả nước khỏi hộp chứa phía sau máy

Lắp ống xả nước và ống xả nước bên ngoài vào đầu nối

Đặt giá đỡ ống xả vào chậu hoặc bất kỳ bồn rửa nào khác

LẮP ĐẶT

Vận chuyển

Di chuyển một cách thận trọng. Không nắm vào bất kỳ phần nhô ra nào của máy. Cửa máy không được sử dụng làm tay cầm để vận chuyển. Nếu không thể vận chuyển máy sấy một cách thẳng đứng, máy sấy có thể nghiêng sang phải dưới 30 °.

Nguy cơ thương tích và thiệt hại!

Vận hành thiết bị không đúng cách có thể dẫn đến thương tích.

- Chỉ nên vận chuyển thiết bị này bởi hai hoặc nhiều người để giữ thiết bị một cách an toàn.
- Loại bỏ tất cả các chương ngại vật ra khỏi đường vận chuyển và vị trí lắp đặt, ví dụ như mở cửa và dọn sạch các đồ vật nằm trên sàn.
- Không sử dụng cánh cửa đang mở làm chỗ dựa.
- Bỏ tất cả vật liệu đóng gói trước khi sử dụng thiết bị.
- Trước khi lắp đặt máy sấy quần áo, hãy kiểm tra xem có bất kỳ hư hỏng bên ngoài nào không.

Không lắp đặt hoặc sử dụng máy sấy quần áo đã bị hỏng.

- Không lắp đặt máy sấy quần áo trong phòng quá lạnh để tránh bị đóng băng. Ở nhiệt độ quanh điểm đóng băng, máy sấy quần áo không thể hoạt động bình thường. Có nguy cơ hư hỏng nếu nước ngưng tụ bị đóng băng trong máy bơm và ống xả nước.

Nơi lắp đặt

- Không cho phép trẻ em chơi với các vật liệu đóng gói.
 - Thiết bị không được lắp đặt phía sau cửa có khóa, cửa trượt hoặc cửa có bản lề ở phía đối diện với cửa của máy sấy quần áo, như vậy sẽ hạn chế việc mở hoàn toàn cửa máy sấy quần áo.
 - Không chặn kín mặt đáy của máy bằng tấm thảm dày, tấm gỗ hoặc vật dụng tương tự. Điều này có thể gây ra sự tích nhiệt làm cản trở hoạt động của thiết bị.
1. Bạn nên đặt máy gần máy giặt để thuận tiện hơn.
 2. Máy sấy quần áo phải được lắp đặt ở nơi sạch sẽ, không để bụi bẩn tích tụ. Không khí phải được lưu thông tự do xung quanh thiết bị. Không chắn cửa hút gió phía trước hoặc lưới hút gió ở phía sau máy.
 3. Để hạn chế độ rung và tiếng ồn ở mức tối thiểu khi sử dụng máy sấy, máy sấy phải được đặt trên bề mặt bằng phẳng và chắc chắn.
 4. Không được tháo phần chân máy ra.

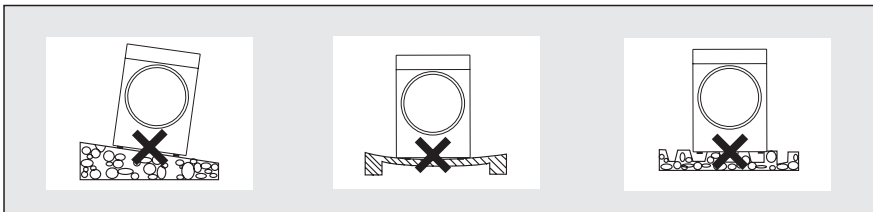

LẮP ĐẶT

Điều chỉnh cân bằng máy

Khi đã ở vị trí vận hành cố định, hãy kiểm tra xem máy sấy đã hoàn toàn cân bằng chưa. Nếu chưa, hãy điều chỉnh chân máy bằng tay hoặc bằng dụng cụ.

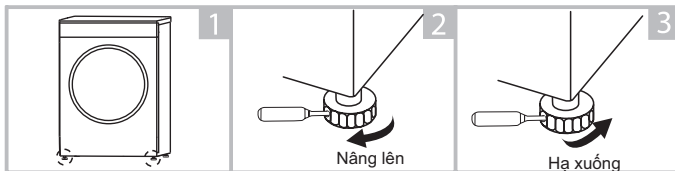

Kết nối nguồn điện

1. Đảm bảo rằng điện áp của nguồn điện lớn hơn thông số kỹ thuật của máy
2. Không kết nối máy sấy với bo mạch kết nối nguồn, phích cắm hoặc ổ cắm đa năng, không sử dụng ổ cắm đa năng nhiều phích cắm và dây nguồn nối dài.

Hướng dẫn thay đổi hướng mở cửa

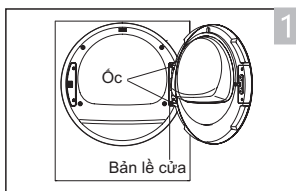

- Sử dụng đầu vặn 8mm để tháo hai ốc ở một bên bản lề cửa. Do có chất kết dính bên trong các ốc, có thể cần sử dụng thêm lực để tháo chúng ra.

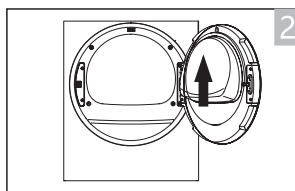

- Sau khi tháo các ốc, do cụm cửa khá nặng nên cần một người hỗ trợ nâng nhẹ toàn bộ cụm cửa lên và tháo ra khỏi tấm cửa trước bằng kim loại. Cần thận để tránh va đập làm vỡ kính.

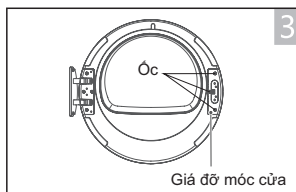

- Để tránh trầy xước bề mặt cánh cửa, hãy đặt cửa lên một tấm vải mềm. Sử dụng tua vít PH2 (bake) để tháo ba ốc màu đen ở móc cửa.

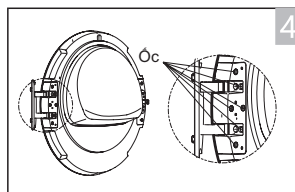

- Sử dụng tua vít PH2 (bake) để tháo 6 ốc màu đen ở một bên bản lề và chú ý đến vị trí phân bố các ốc. Có 4 ốc màu đen ở mặt trước và 2 ốc màu đen ở phía mặt bên của cửa khi mở.

LẮP ĐẶT

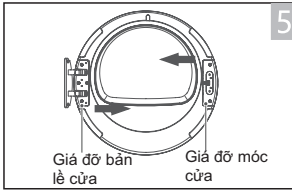

- Hoán đổi vị trí lắp đặt cửa móc cửa và bản lề cửa. Sử dụng tua vít PH2 (bake) để lắp ba con ốc ở móc cửa. Sử dụng tua vít PH2 (bake) để lắp 6 con ốc vào một bên bản lề. Lưu ý có 4 con ốc ở mặt trước và 2 con ốc ở phía mặt bên khi mở cửa. Lực mô-men xoắn là 1,5 N.m.

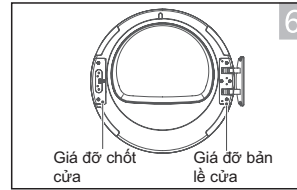

- Sau khi thay thế, chúng sẽ giống như hình trên.

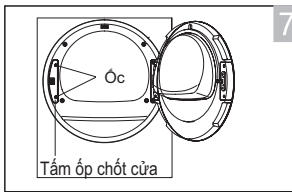

- Sử dụng tua vít PH2 (bake) để tháo hai ốc đen trên tấm ốp chốt cửa phía trước.

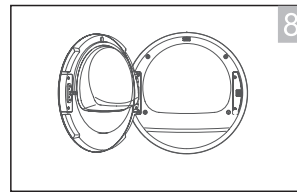

- Một người hỗ trợ nâng cụm cửa và treo lên tấm cửa trước bằng kim loại từ phía bên trái. Người hỗ trợ cần tiếp tục giữ cụm cửa. Sử dụng đầu vện 8mm để lắp hai ốc vào một bên bản lề cửa (lực mô-men xoắn là 2,5 N.m). Sử dụng tua vít PH2 (bake) để lắp tấm trang trí vào phía bên kia (bên phải) và lắp hai ốc đen (Lực mô-men xoắn là 1,5 N.m). Bằng cách thực hiện các bước trên, việc chuyển đổi cửa từ mở bên trái sang mở bên phải sẽ hoàn thành

⚠️ Chú ý!

- Sau khi thay thế xong, kiểm tra xem máy có hoạt động bình thường không, có tiếng đóng mở bất thường không, nếu phát hiện điều bất thường hãy liên hệ với trung tâm bảo hành.

VẬN HÀNH

■ Khởi động nhanh

📌 Lưu ý!

Trước khi sử dụng, hãy đảm bảo rằng máy sấy quần áo đã được lắp đúng cách.

Trước khi sấy khô

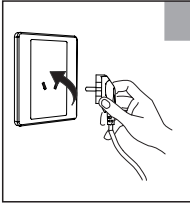

cắm phích nguồn
vào ổ cắm điện

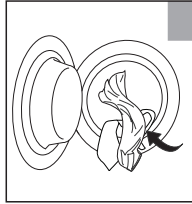

cho đồ sấy
vào máy

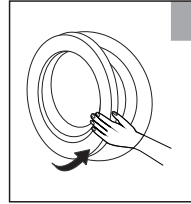

đóng cửa
máy sấy

Sấy khô



bật nguồn



chọn chương
trình



chọn chức năng
bổ sung hoặc để
chế độ mặc định



bắt đầu

Sau khi sấy khô

Tiếng “bíp” và chữ “End” hiện trên màn hình.

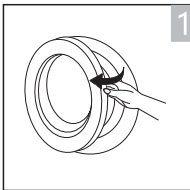

1
mở cửa và
lấy đồ sấy ra

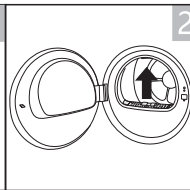

2
làm sạch
lưới lọc

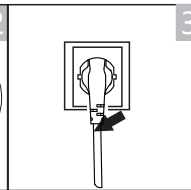

3
rút phích
cắm nguồn

📌 Chú ý!

- Nếu sử dụng ổ cắm có công tắc, vui lòng nhấn công tắc để tắt nguồn trực tiếp.

VẬN HÀNH

■ Trước mỗi lần sấy



Chú ý!

- Để yên máy trong 2 giờ sau khi vận chuyển. Khi sử dụng lần đầu, vui lòng sử dụng vải mềm để làm sạch lồng sấy bên trong.
 1. Cho một ít vải sạch vào lồng sấy.
 2. Cắm phích nguồn, nhấn nút [⏻].
 3. Chọn chương trình [TIME DRY (SẤY THEO THỜI GIAN)] , nhấn nút [▶00].
 4. Sau khi kết thúc chương trình này, vui lòng thực hiện theo “vệ sinh và bảo dưỡng” để làm sạch lưới lọc cửa.
- Trong quá trình sấy khô, máy nén và nước sẽ tạo ra một số tiếng ồn là điều hoàn toàn bình thường.

1. Trước khi sấy, hãy vắt kỹ đồ trong máy giặt. Tốc độ vắt cao rút ngắn thời gian sấy và tiết kiệm năng lượng.
2. Để có kết quả sấy đều, hãy phân loại đồ giặt theo loại vải và chọn chương trình sấy thích hợp.
3. Trước khi sấy, hãy đóng khóa kéo, móc và khoen, cài khuy, buộc thắt lưng,...
4. Lấy tất cả các đồ vật ra khỏi túi như bột lửa và diêm.
5. Tháo gọng ra khỏi áo ngực.
6. Đóng vò chân và vò gối để ngăn các vật nhỏ cuộn lại bên trong.
7. Mở rộng áo khoác thoáng và mở khóa kéo để áo khô đều.
8. Không sấy quá khô quần áo vì quần áo quá khô dễ bị nhăn.
9. Không sấy sản phẩm có chứa cao su hoặc các vật liệu đàn hồi tương tự.
10. Giữ sạch sẽ khu vực xung quanh máy sấy quần áo. Bụi than hoặc bột than có thể gây nổ.
11. Chỉ có thể mở cửa sau khi quá trình sấy quần áo kết thúc để tránh bị bỏng do hơi nước nóng hoặc lồng sấy nóng.
12. Vệ sinh lưới lọc cửa sau mỗi lần sử dụng để tránh kéo dài thời gian sấy và tăng tiêu hao năng lượng.
13. Không sấy khô lại quần áo sau quá trình sấy khô.

VẬN HÀNH

■ Bảng điều khiển

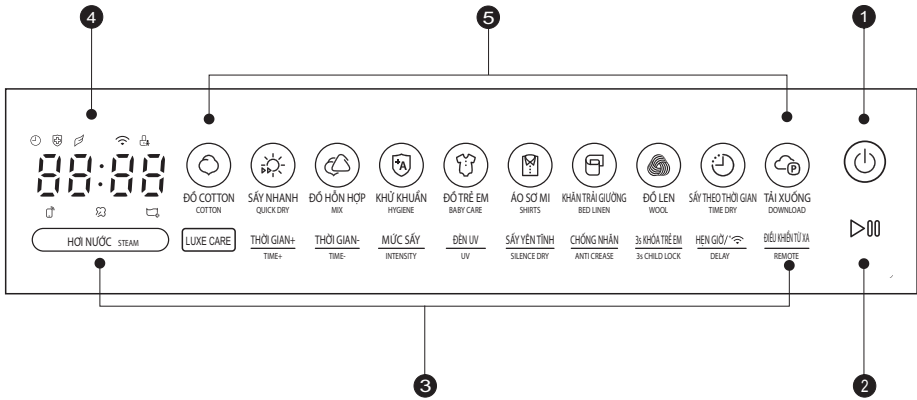

1 Mở/Tắt

Để mở hoặc tắt nguồn điện cho máy sấy.

2 Khởi động/Tạm dừng

Nhấn nút để bắt đầu hoặc tạm dừng chương trình sấy.

3 Tùy chọn

Các nút này được sử dụng để thiết lập các chức năng bổ sung.

4 Màn hình











Màn hình hiển thị cài đặt, thời gian ước tính còn lại của chương trình và thông báo trạng thái của máy sấy.

5 Chương trình

Có thể lựa chọn các chương trình sấy khác nhau tùy theo nhu cầu của người dùng và loại đồ cần sấy.

VẬN HÀNH

Trọng lượng tham khảo của quần áo khô (trọng lượng mỗi món)

 Áo len (hỗn hợp 800g)	 Áo khoác (cotton 800g)	 Đồ jean (800g)	 Khăn tắm (cotton 900g)
 Khăn trải giường đơn (cotton 600g)	 Quần áo bảo hộ lao động (1120g)	 Đồ ngủ (200g)	 Áo sơ mi (cotton 300g)
 Áo phông (cotton 180g)	 Đồ lót (cotton 70g)	 Tất (vải hỗn hợp dệt 50g)	

Chú ý!

- Không để đồ quá tải so với định mức.
- Không sấy khi quần áo còn ướt đẫm. Máy sấy có thể bị hỏng.

Chỉ sấy khô những đồ thích hợp để sấy. Kiểm tra cẩn thận nhãn trên quần áo như sau :

- Thích hợp để sấy khô.
- Quy trình sấy khô thông thường: Sấy khô dưới nhiệt độ trung bình.
- Quá trình sấy khô nhẹ: Sấy khô dưới nhiệt độ thấp hơn.
- Không sấy khô: Các sản phẩm không thích hợp để sấy khô.

VẬN HÀNH

■ Các nút tùy chọn



HƠI NƯỚC

Bằng cách nhấn nút [STEAM (HƠI NƯỚC)], bạn có thể bật hoặc tắt hơi nước và điều chỉnh mức độ hơi nước.

[STEAM (HƠI NƯỚC)] có thể được chọn cho các chương trình sau: [COTTON (ĐỒ COTTON)], [BABY CARE (ĐỒ TRẺ EM)], [SHIRTS (ÁO SƠ MI)], [MIX (ĐỒ HỖN HỢP)], [UNDER WEAR (ĐỒ LÓT)] và [CHIFFON (ĐỒ MỎNG)].



LUXE CARE

Chức năng LUXE CARE có thể giảm hoặc loại bỏ nếp nhăn trên quần áo bằng cách sử dụng hơi nước, giúp quần áo trở nên mượt mà và thoải mái hơn.

Người dùng có thể chọn chương trình tương ứng đối với luxe care dựa trên chất liệu của quần áo.



MỨC SẤY

Bạn có thể điều chỉnh mức độ khô của đồ giặt bằng cách nhấn nút [INTENSITY (MỨC SẤY)].

1. Chỉ có thể chọn mức sấy trước khi chương trình bắt đầu.
 2. Nhấn nút [INTENSITY (MỨC SẤY)] nhiều lần để chọn mức độ sấy khô.
 3. Ngoại trừ các chương trình [WOOL (ĐỒ LEN)], [TIME DRY (SẤY THEO THỜI GIAN)], [HYGIENE (KHỬ KHUẨN)], [QUICK DRY (SẤY NHANH)], [CHIFFON (ĐỒ MỎNG)], [WARM (LÀM ẤM)], [COOL (LÀM LẠNH)] và tất cả các chương trình khác ở chế độ [LUXE CARE], tất cả chương trình khác đều có thể được điều chỉnh bằng nút [INTENSITY (MỨC SẤY)].
-



THỜI GIAN+/THỜI GIAN-

Khi chương trình [TIME DRY (SẤY THEO THỜI GIAN)], [HYGIENE (KHỬ KHUẨN)], [WOOL (ĐỒ LEN)], [WARM (LÀM ẤM)], [COOL (LÀM LẠNH)] được chọn, nút [TIME+ (THỜI GIAN+)] và [TIME- (THỜI GIAN-)] sẽ được sử dụng để điều chỉnh thời gian sấy.



ĐÈN UV

Sau khi chọn chương trình, bạn có thể chọn chức năng “UV” tùy theo nhu cầu của mình. Nhấn [UV (ĐÈN UV)] để chọn chức năng này. Nhấn lại lần nữa để hủy. Sau khi chọn chức năng “UV”, quần áo sẽ được diệt khuẩn trong quá trình sấy, giúp quần áo sạch sẽ và an toàn hơn.

Sử dụng chức năng này một cách thận trọng cho đồ giặt nhẹ, mỏng hoặc đồ dễ hỏng.

VẬN HÀNH



SẤY YÊN TĨNH

Bằng cách nhấn nút [SILENCE DRY (SẤY YÊN TĨNH)], bạn có thể bật hoặc tắt chức năng sấy yên tĩnh. Khi chương trình sấy yên tĩnh được kích hoạt, tiếng ồn của toàn bộ máy sẽ được giảm bớt.



CHỐNG NHĂN

Vào cuối chương trình sấy, thời gian chống nhăn là 30 phút (mặc định) hoặc 120 phút (tùy chọn). Chức năng này giúp quần áo không bị nhăn. Đồ sấy có thể được lấy ra trong khi chương trình chống nhăn hoạt động.

Ngoại trừ chương trình [WOOL (ĐÒ LEN)], [QUICK DRY (SẤY NHANH)], [CHIFFON (ĐÒ MỎNG)], [SELF CLEAN (TỰ VỆ SINH)], [PET CARE (KHỬ LÔNG THÚ CỨNG)], [SILK QUILT (CHĂN LỤA)] và [FRESH (LÀM MỚI)] tất cả các chương trình khác đều có thể sử dụng chức năng này.



3s KHÓA TRẺ EM

1. Máy này được trang bị một khóa an toàn dành riêng cho trẻ em, giúp ngăn trẻ em nhấn nút hoặc vô ý vận hành máy.
2. Khi chương trình sấy đang chạy, nhấn nút [3s CHILD LOCK (3s KHÓA TRẺ EM)] trong 3 giây để kích hoạt chức năng khóa trẻ em.
3. Để tắt chức năng khóa trẻ em, nhấn nút [3s CHILD LOCK (3s KHÓA TRẺ EM)] trong 3 giây.



HẸN GIỜ

Chức năng này được sử dụng để hẹn giờ chương trình sấy lên đến 24 giờ. Khi thời gian hẹn giờ được đặt, thời gian bắt đầu đếm ngược trên màn hình và biểu tượng ⌚ (hẹn giờ) sáng lên..

1. Cho quần áo vào máy sấy và đảm bảo cửa máy sấy đã đóng.
2. Nhấn nút [⏸], chọn chương trình mong muốn.
3. Bạn có thể chọn thêm các chức năng [INTENSITY (MỨC SẤY)] hoặc [SILENCE DRY (SẤY YÊN TĨNH)] nếu có nhu cầu.
4. Nhấn nút [DELAY (HẸN GIỜ) / ⌚] để lựa chọn thời gian hẹn giờ mong muốn.
5. Sau khi nhấn nút [▶⏸], máy sấy bắt đầu chạy. Quy trình sấy khô sẽ tự động được thực hiện khi hết thời gian đã đặt.
6. Nếu tiếp tục nhấn nút [▶⏸], chức năng hẹn giờ sẽ tạm dừng.
7. Nếu muốn hủy chức năng "Delay (Hẹn giờ)", bạn có thể đặt thời gian về 0 hoặc nhấn nút [⏸].

VẬN HÀNH



MẠNG INTERNET KHÔNG DÂY

Nhấn [DELAY (HẸN GIỜ)]/  trong 3 giây để cấu hình mạng hoặc đặt lại mạng.



ĐIỀU KHIỂN TỪ XA

Đây là nút chức năng điều khiển từ xa, nếu bạn muốn sử dụng điện thoại thông minh để điều khiển máy từ xa, bạn cần nhấn nút [REMOTE (ĐIỀU KHIỂN TỪ XA)]. Để máy được hoạt động an toàn, điều khiển từ xa của điện thoại thông minh phải đáp ứng các điều kiện sau:

1. Thiết bị và máy sấy phải kết nối với internet;
2. Cửa lồng sấy cần được đóng lại.

Lưu ý:

- Nếu cửa mở bất cứ lúc nào, chức năng điều khiển từ xa sẽ bị tắt.
 - Chức năng điều khiển từ xa sẽ tự động tắt vào cuối mỗi chương trình, nếu bạn muốn sử dụng lại chức năng điều khiển từ xa, bạn cần bật lại.
-

VẬN HÀNH

Hiển thị



Khóa trẻ em



Mạng internet không dây



Chống nắng



Đèn UV



Hẹn giờ



Hộp chứa nước để tạo hơi nước không có nước, vui lòng đổ nước vào hộp.



Hơi nước



Điều khiển từ xa



Hiển thị thời gian còn lại/Thông báo lỗi



Chương trình sấy len của máy này đã được thử nghiệm và phê duyệt bởi The Woolmark Company. Chương trình này phù hợp để sấy khô đồ bằng len có nhãn "giặt bằng máy" với điều kiện rằng đồ giặt đã được giặt trong chương trình giặt bằng máy được xác nhận bởi Woolmark và được sấy khô theo hướng dẫn của nhà sản xuất ban hành.

M2446: TD-T37BS100HWV

VẬN HÀNH

■ Chương trình

Chọn chương trình

1. Khi màn hình LED sáng lên, nhấn các nút để chọn chương trình mong muốn.
2. Chọn các chức năng [STEAM (HƠI NƯỚC)], [TIME+ (THỜI GIAN+)], [INTENSITY (MỨC SẤY)], [UV (ĐÈN UV)], [LUXE CARE] hoặc [SILENCE DRY (SẤY YÊN TĨNH)] cho các lựa chọn bổ sung.
3. Nhấn nút [▷⏸].
4. Nhấn nút [⏻] sau khi chương trình kết thúc.

Bắt đầu chương trình

Lồng sấy sẽ quay sau khi chương trình bắt đầu. Và thời gian chương trình còn lại sẽ được hiển thị.

Kết thúc chương trình

1. Lồng sấy sẽ ngừng quay sau khi chương trình kết thúc. Màn hình sẽ hiển thị “End (Kết thúc)”, Vui lòng nhấn nút [⏻] sau khi chương trình sấy hoàn tất để ngắt nguồn và rút phích cắm.

VẬN HÀNH

■ Hướng dẫn kết nối Máy sấy với ứng dụng TSmartLife

Trước khi bắt đầu, hãy đảm bảo các điều kiện sau:

1. Điện thoại của bạn đã kết nối với mạng internet không dây trong nhà, và bạn biết mật khẩu của mạng đó.
2. Bạn đang ở bên cạnh máy sấy.
3. Tần số của bộ phát mạng internet không dây là 2,4 GHz.

Hãy làm theo các bước sau đây để vào chế độ điều khiển từ xa.

Tải phần mềm TSmartLife

Hãy tìm với từ khóa "TSmartLife" trên kho ứng dụng CH Play (với thiết bị Android) hay App store (với thiết bị IOS) để tải ứng dụng này về.

Bạn cũng có thể tải ứng dụng này bằng cách quét mã QR bên dưới.



Đăng ký và đăng nhập

Khởi động ứng dụng TSmartLife và tạo tài khoản mới để bắt đầu (bạn cũng có thể đăng ký qua tài khoản của bên thứ ba).

Nếu bạn đã có tài khoản từ trước, bạn chỉ cần chọn đăng nhập.



Kết nối thiết bị của bạn với ứng dụng TSmartLife

1. Hãy chắc là điện thoại của bạn đã được kết nối vào mạng internet không dây. Nếu chưa, hãy vào phần cài đặt của điện thoại để kết nối mạng internet không dây cho điện thoại.
Bạn cũng cần phải bật Bluetooth cho điện thoại. Nếu chưa, hãy vào phần cài đặt của điện thoại để bật Bluetooth cho điện thoại.
2. Cấp điện nguồn cho thiết bị.
3. Mở ứng dụng TSmartLife trên điện thoại của bạn.

VẬN HÀNH

4. Nếu trên ứng dụng hiển thị thông báo "Thiết bị lân cận đã tìm thấy", hãy nhấn để chọn thiết bị.



5. Nếu không có thông báo như trên xuất hiện, hãy nhấn chọn nút "+" trên màn hình rồi chọn thiết bị của bạn từ danh sách các thiết bị lân cận.

Nếu thiết bị của bạn không có trong danh sách, hãy thêm thủ công thiết bị của bạn bằng cách chọn loại thiết bị rồi chọn đúng kiểu máy của thiết bị mà bạn đang cần kết nối.

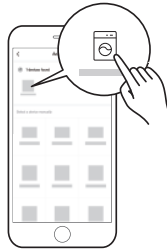

6. Kết nối thiết bị của bạn vào mạng internet không dây theo hướng dẫn trên màn hình ứng dụng.

Nếu việc kết nối không thành công, hãy theo hướng dẫn xuất hiện trên màn hình của ứng dụng để thao tác tiếp.



VẬN HÀNH

Đèn trạng thái mạng internet không dây

	Nhấp nháy chậm	Đang đợi kết nối
	Nhấp nháy nhanh	Đang kết nối
	Sáng liên tục	Đã kết nối với bộ định tuyến không dây của bạn

Chú ý

- Đảm bảo rằng thiết bị của bạn đã được bật nguồn.
- Giữ điện thoại di động của bạn đủ gần thiết bị khi bạn đang kết nối mạng với thiết bị của mình.
- Kết nối điện thoại di động với mạng internet không dây trong gia đình và đảm bảo rằng quý khách biết mật khẩu của mạng internet không dây.
- Kiểm tra xem bộ định tuyến của bạn có hỗ trợ băng tần mạng internet không dây 2,4 GHz hay không và bật nó lên. Nếu bạn không chắc liệu bộ định tuyến có hỗ trợ băng tần 2,4 GHz hay không, vui lòng liên hệ với nhà sản xuất bộ định tuyến.
- Thiết bị không thể kết nối với mạng internet không dây yêu cầu xác thực. Trường hợp này thường xuất hiện ở các khu vực công cộng như khách sạn, nhà hàng, v.v. Vui lòng kết nối với mạng internet không dây không yêu cầu xác thực.
- Bạn nên sử dụng tên mạng internet không dây chỉ chứa các chữ cái và số. Nếu tên mạng internet không dây của bạn chứa các ký tự đặc biệt, vui lòng sửa đổi nó trong bộ định tuyến.
- Tắt chức năng WLAN + (Android) hoặc WLAN Assistant (iOS) của điện thoại di động khi kết nối mạng với các thiết bị của bạn.
- Trong trường hợp thiết bị của bạn đã kết nối với mạng internet không dây trước đó nhưng cần kết nối lại, vui lòng ấn vào "+" trên Trang chủ của ứng dụng và thêm lại thiết bị của quý khách theo danh mục và mẫu thiết bị theo hướng dẫn trên ứng dụng.

THÔNG TIN mạng internet không dây

Tần suất làm việc	2,4G
Phạm vi nhiệt độ khắc nghiệt	-20°C~85°C
Đầu ra công suất RF tối đa	WiFi: E.I.R.P 18dBm BT: 8dBm

VẬN HÀNH

■ Bảng chương trình sấy (* Cho những chương trình được cài đặt sẵn trên App)

Chương trình	Khối lượng sấy tối đa	Áp dụng/Thuộc tính	
Đồ cotton	9,0kg	ĐỐI VỚI VẢI COTTON MỘT LỚP HOẶC NHIỀU LỚP.	
Đồ trẻ em	1,0kg	Để sấy một lượng nhỏ quần áo trẻ em.	
Khăn trải giường	5,0kg	Để sấy khô ga trải giường, khăn trải giường hoặc các đồ lớn khác.	
Áo sơ mi	1,0kg	Để dễ giặt ủi, chẳng hạn như áo sơ mi và áo cánh được làm bằng phương pháp chống nhăn để giảm thiểu công là ủi. Đặt quần áo vào máy sấy phơi ra. Sau khi đã khô, hãy nhanh chóng lấy ra và treo lên móc quần áo.	
Đồ len	1,0kg	ĐỐI VỚI ĐỒ LEN CÓ THỂ GIẶT BẰNG MÁY.	
Tải xuống	—	Bạn có thể chọn một chương trình khác trong ứng dụng TsmartLife và cài đặt tham số, sau đó đồng bộ vào chương trình đám mây trên bảng điều khiển.	
Sấy theo thời gian	—	Để sấy khô nhiều loại đồ khác nhau hoặc sấy khô hoàn toàn loại vải nhiều lớp như áo khoác, ga gối, đồ có kích cỡ lớn, cần sử dụng các chức năng sấy khác nhau. Tối thiểu 10 phút đến tối đa 180 phút (mỗi bước chính là 10 phút).	
Khử khuẩn	3,0kg	Để khử khuẩn và loại bỏ ký sinh trùng trên quần áo khô chịu nhiệt.	
Sấy nhanh	0,6kg	Để sấy 1-3 món quần áo với độ ẩm thấp.	
Đồ hỗn hợp	4,0kg	ĐỐI VỚI ĐỒ HỖN HỢP TỪ VẢI COTTON VÀ SỢI TỔNG HỢP.	
Sấy tùy chọn*	3,0kg	Để sấy nhanh một lượng nhỏ quần áo được làm từ sợi tổng hợp.	
Đồ tập yoga*	1,0kg	Để sấy quần áo yoga làm từ sợi tổng hợp hoặc chất liệu cotton và linen.	
Ngoài trời*	2,0kg	Để sấy quần áo mặc ngoài trời, các đồ giặt chống nước và thoáng khí phù hợp để sấy trong máy sấy.	
Đồ jean*	5,0kg	Sấy khô quần áo jeans hoặc đồ mặc thường ngày được quay với tốc độ cao trong máy giặt.	
Đồ lót*	0,5kg	Để sấy vải đồ lót.	
Đồ mỏng*	1,0kg	Để sấy quần áo bằng vải mỏng nhẹ.	
Làm ấm*	1,0kg	Thổi không khí ấm vào lồng sấy để làm khô quần áo, và thời gian có thể được điều chỉnh từ 20 đến 60 phút.	
Làm mát*	—	Thổi không khí lạnh vào lồng sấy để làm mát quần áo, và thời gian có thể được điều chỉnh từ 10 đến 30 phút.	
Luxe Care	Đồ cotton	2,5kg	Phù hợp cho việc loại bỏ bụi, khử mùi và xử lý nếp nhăn cho quần áo cotton.
	Đồ trẻ em	2,0kg	Phù hợp cho việc loại bỏ bụi, khử mùi và xử lý nếp nhăn cho quần áo trẻ em.
	Khăn trải giường	2,0kg	Để làm mới khăn trải giường được giữ trong môi trường kín lâu ngày hoặc khử mùi hôi.
	Áo sơ mi	0,5kg	Phù hợp cho việc xử lý nếp nhăn bằng hơi nước cho áo sơ mi.
	Đồ len	0,5kg	Phù hợp cho việc loại bỏ bụi bẩn và mùi hôi, cũng như chăm sóc lông cho quần áo len.
	Tự vệ sinh*	—	Được sử dụng để vệ sinh lồng sấy (không có quần áo bên trong)
	Khử lông thú cưng*	2,0kg	Phù hợp cho việc khử khuẩn và loại bỏ lông của thú cưng trên quần áo.
	Chăn lụa*	2,0kg	Phù hợp cho việc hút ẩm, loại bỏ bụi và chăm sóc lông cho chăn lụa mùa hè.
	Làm mới*	2,5kg	Để làm mới quần áo được giữ trong môi trường kín lâu ngày hoặc khử mùi hôi.

VẬN HÀNH

Chương trình	Hẹn giờ	Hơi nước	Sấy yên tĩnh	Mức sấy	Thời gian+/-	Đèn UV	Chống nhăn	
Đồ cotton	Y	Y	Y	Y	N	Y	Y	
Đồ trẻ em	Y	Y	Y	Y	N	Y	Y	
Khăn trải giường	Y	N	Y	Y	N	Y	Y	
Áo sơ mi	Y	Y	Y	Y	N	Y	Y	
Đồ len	Y	N	N	N	Y	N	N	
Sấy theo thời gian	Y	N	Y	N	Y	N	Y	
Khử khuẩn	Y	N	N	N	Y	●	Y	
Sấy nhanh	Y	N	N	N	N	N	N	
Đồ hỗn hợp	Y	Y	Y	Y	N	Y	Y	
Sấy tùy chọn*	Y	N	N	Y	N	Y	Y	
Đồ tập Yoga*	Y	N	N	Y	N	N	Y	
Ngoài trời*	Y	N	N	Y	N	Y	Y	
Đồ jeans*	Y	N	Y	Y	N	Y	Y	
Đồ lót*	Y	Y	Y	Y	N	Y	Y	
Đồ mỏng*	Y	Y	N	N	N	N	N	
Làm ấm*	Y	N	Y	N	Y	N	Y	
Làm mát*	Y	N	N	N	Y	N	Y	
Luxe Care	Đồ cotton	Y	●	N	N	N	Y	
	Đồ trẻ em	Y	N	N	N	N	Y	
	Khăn trải giường	Y	●	N	N	N	Y	
	Áo sơ mi	Y	●	N	N	N	Y	
	Đồ len	Y	●	N	N	N	Y	
	Tự vệ sinh*	Y	●	N	N	N	●	N
	Khử lông thú cưng*	Y	N	N	N	N	N	N
	Chăn lụa*	Y	N	N	N	N	N	N
Làm mới*	Y	●	N	N	N	N	N	

📌 Chú ý!

- có nghĩa là chương trình đi kèm với tính năng này theo mặc định.
- Y có nghĩa là có thể chọn chức năng này.
- N có nghĩa là không thể chọn chức năng này.

VẬN HÀNH

■ Chức năng hơi nước

Chỉ sử dụng nước tinh khiết cho chức năng 【Steam (Hơi nước)】.

Nếu biểu tượng [☰] sáng nhấp nháy, vui lòng mở nắp đổ nước bên trái lưới lọc cửa và thêm nước tinh khiết cho đến khi biểu tượng [☰] tắt.

Sau đó, đóng nắp.

Nên thêm khoảng 350ml nước tinh khiết. Dung tích tối đa của hộp đựng là 1000ml.

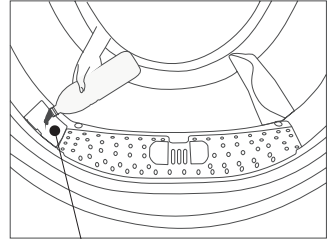

Ngõ thêm nước vào

📌 Chú ý!

- Khi sử dụng chương trình có chức năng hơi nước lần đầu tiên, tiếng “ù” là điều bình thường.



⚠ Cảnh báo: Hơi nước nóng!

Sẽ có hơi nước nóng, vui lòng sử dụng thiết bị cẩn thận.

BẢO DƯỠNG

■ Vệ sinh và bảo dưỡng

Vệ sinh lưới lọc

Máy sấy này có lưới lọc cửa chính cho xơ vải.

Đảm bảo bạn vệ sinh lưới lọc cửa sau mỗi chương trình để tránh tăng tiêu tốn năng lượng và thời gian chương trình.

Vệ sinh lưới lọc cửa

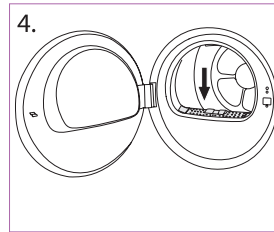
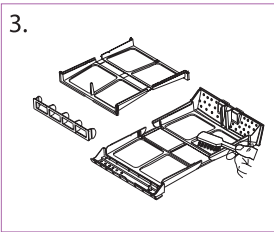
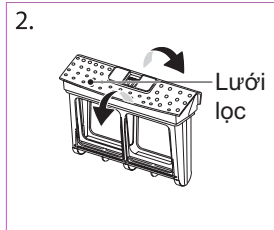
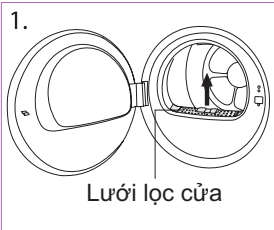

1. Mở cửa và lấy bộ lọc cửa ra.
2. Mở bộ lọc ra.
3. Loại bỏ lông trên lưới lọc. Bạn có thể sử dụng máy hút bụi để loại bỏ lông hoặc làm sạch bằng tay.
4. Làm khô lưới lọc cửa kỹ lưỡng trước khi lắp trở lại. Bỏ xơ vải vào thùng rác và không rửa trôi xuống cống để tránh vi nhựa xâm nhập vào hệ thống nước thải.

📌 Chú ý!

- Để ý hướng chính xác trước khi lắp bộ lọc cửa.

BẢO DƯỠNG

Vệ sinh máy sấy quần áo



Cảnh báo!

- Rút dây nguồn trước khi vệ sinh!
- Vệ sinh máy sấy bằng khăn ướt với nước sạch.
- Không sử dụng dung môi, chất tẩy rửa ăn mòn, chất tẩy rửa kính hoặc chất tẩy rửa đa năng.
Những chất này có thể làm hỏng bề mặt nhựa và các bộ phận khác.

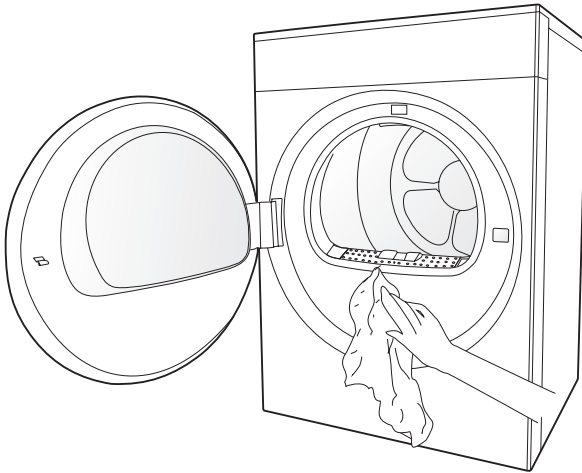

- Chuẩn bị khăn ướt thấm nước sạch.
- Vệ sinh cửa, đặc biệt là cửa bên trong.
- Vệ sinh xung quanh cánh cửa
- Vệ sinh cảm biến độ ẩm bên trong lồng sấy
- Tháo tất cả các lưới lọc, làm sạch các đường thoát khí.
- Trước khi khởi động máy sấy, hãy lau khô tất cả các bộ phận bằng vải mềm.

BẢO DƯỠNG

■ Xử lý sự cố

Nếu bạn gặp sự cố với máy sấy, trước tiên hãy kiểm tra bảng bên dưới và cố gắng khắc phục sự cố trước khi gọi dịch vụ.

Vấn đề	Cách xử lý
<ul style="list-style-type: none">Màn hình hiển thị không bật	<ul style="list-style-type: none">Kiểm tra xem nguồn điện có hoạt động không.Kiểm tra xem phích cắm điện đã cắm đúng vào ổ cắm trên tường chưa.Kiểm tra xem máy sấy đã được bật nguồn chưa.
<ul style="list-style-type: none">Máy sấy không khởi động	<ul style="list-style-type: none">Kiểm tra xem nguồn điện có hoạt động không.Kiểm tra xem phích cắm điện đã cắm đúng vào ổ cắm trên tường chưa.Kiểm tra xem máy sấy đã được bật nguồn chưa.Kiểm tra xem cửa đã đóng đúng chưa.Kiểm tra xem nút [Start/Pause (Khởi động/Tạm dừng)] có được nhấn không.
<ul style="list-style-type: none">Quần áo không được sấy khô hoặc thời gian sấy quá lâu	<ul style="list-style-type: none">Vệ sinh lưới lọc cửa.Vệ sinh cửa hút gió.Kiểm tra xem nơi lắp đặt có phù hợp không
<ul style="list-style-type: none">Có tiếng ồn	<ul style="list-style-type: none">Máy nén đang hoạt động. Những tiếng ồn này là bình thường và không phải là lỗi.
<ul style="list-style-type: none">Máy sấy tắt khi kết thúc chương trình	<ul style="list-style-type: none">Máy sấy tự động tắt sau khi kết thúc chương trình sấy. Đây không phải là lỗi mà là một chức năng bình thường.



Cảnh báo!

Nếu sự cố vẫn tiếp diễn sau khi thử các giải pháp, hãy tắt máy sấy và rút phích cắm điện, sau đó hãy liên hệ trung tâm bảo hành để được hỗ trợ.

BẢO DƯỠNG

Mã lỗi	Nguyên nhân	Cách xử lý
“E20”	Lỗi bơm nước hoặc lỗi cảm biến mực nước.	Vui lòng liên hệ với trung tâm bảo hành tại địa phương của bạn nếu xảy ra sự cố.
“E32”	Lỗi cảm biến độ ẩm	
“E33”	Lỗi cảm biến nhiệt độ	
“E64”	Lỗi kết nối động cơ BLDC (Động cơ một chiều không chổi than)	
“E82”	Lỗi kết nối bo mạch PCB	



Cảnh báo!

- Tự sửa chữa hoặc sửa chữa không chuyên nghiệp có thể dẫn đến rủi ro về an toàn và làm mất hiệu lực bảo hành.

BẢO DƯỠNG

■ Thông số kỹ thuật

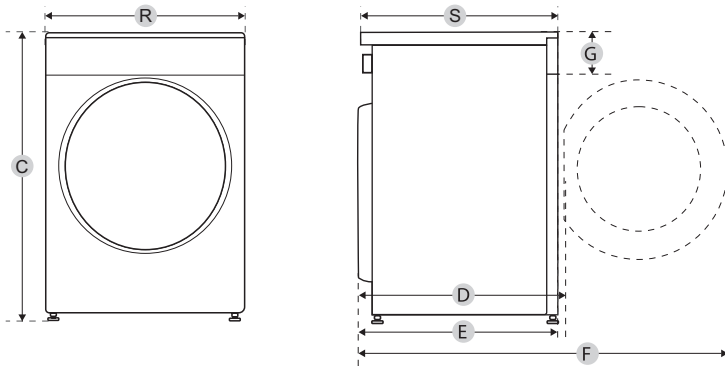

Kiểu máy	TD-T37BS100HWV
Nguồn điện	220-240V~,50Hz
Công suất đầu vào định mức	1600W
Khối lượng sấy định mức	9,0kg
Chất làm lạnh	R134a
Khối lượng của sản phẩm	53kg
Chỉ số nóng lên của ga lạnh	1430GWP
Tấn CO ₂ tương đương	0,372t
Khối lượng chất làm lạnh	260g
Nhiệt độ môi trường xung quanh	+2°C~+35°C
Kích thước	
Rộng (R)	595mm
Cao (C)	850mm
Sâu (S)	573mm
D	615mm
E	598mm
F	1110mm
G	120mm

📌 Chú ý!

- Khối lượng sấy định mức là khối lượng tối đa có thể sấy cùng một lúc. Đảm bảo rằng quần áo khô được thêm vào thiết bị không vượt quá khối lượng sấy định mức.
- Không lắp đặt máy sấy quần áo khi phòng quá lạnh để tránh đóng băng. Ở nhiệt độ quanh điểm đóng băng, máy sấy quần áo không thể hoạt động bình thường.
- Máy sẽ bị hư hỏng nếu để nước ngưng tụ đóng băng trong máy bơm và ống xả.

ĐIỀU KHOẢN BẢO HÀNH

ĐĂNG KÝ BẢO HÀNH

Để hưởng đầy đủ quyền lợi bảo hành, quý khách hàng vui lòng thực hiện đăng ký bảo hành trong vòng 14 ngày sau khi mua máy theo một trong các hình thức dưới đây. Việc không đăng ký bảo hành đúng thời gian qui định có thể ảnh hưởng đến quyền lợi bảo hành của quý khách sau này.

- Đăng ký trực tuyến từ website <https://www.toshiba-lifestyle.com/vn>
- Đăng ký qua kênh zalo chính thức: Toshiba Lifestyle VN
- Gọi điện đến tổng đài miễn phí: 18001529

LIÊN LẠC YÊU CẦU BẢO HÀNH

- Yêu cầu bảo hành từ website <https://www.toshiba-lifestyle.com/vn>
- Yêu cầu bảo hành qua kênh zalo chính thức: Toshiba Lifestyle VN
- Tổng đài CSKH và tiếp nhận bảo hành: 18001529 (điện thoại miễn phí)
Thời gian tiếp nhận: 8:00 sáng - 20:00 tối, từ Thứ hai đến Chủ nhật

ĐIỀU KHOẢN BẢO HÀNH CHI TIẾT

Điều khoản bảo hành chi tiết được công bố trên website chính thức của Toshiba Việt Nam, để có thông tin đầy đủ nhất quý khách vui lòng tham khảo trên website <https://www.toshiba-lifestyle.com/vn>

ĐIỀU KHOẢN BẢO HÀNH RÚT GỌN

1. Điều kiện được bảo hành miễn phí

Sản phẩm được bảo hành 24 tháng tính từ ngày mua nhưng không quá 33 tháng tính từ ngày xuất kho.

Sửa chữa hoặc thay thế phụ tùng, linh kiện miễn phí nếu khách hàng đáp ứng đầy đủ các điều kiện sau:

- Sản phẩm còn trong Thời Hạn Bảo Hành.
- Sản phẩm được sử dụng đúng mục đích, công năng và theo cách thức phù hợp với hướng dẫn của nhà sản xuất.
- Những hư hỏng, lỗi của sản phẩm được kết luận là do hư hỏng hoặc lỗi linh kiện hoặc do lỗi kỹ thuật từ nhà sản xuất.
- Số máy và tem niêm phong trên sản phẩm phải còn nguyên vẹn không bị rách, cạo sửa hoặc mất đi.

2. Các trường hợp không được bảo hành miễn phí

- Sản phẩm không còn trong Thời Hạn Bảo Hành.
- Sản phẩm không được sử dụng đúng mục đích, công năng và theo cách thức phù hợp với hướng dẫn của nhà sản xuất.
- Sản phẩm sử dụng cho mục đích kinh doanh hoặc quá định mức thiết kế của nhà sản xuất.
- Vỏ máy và các phụ kiện kèm theo của sản phẩm bảo hành không nằm trong danh mục được bảo hành miễn phí.
- Sản phẩm hư hỏng do sự tác động của các yếu tố bên ngoài như: thiên tai, lũ lụt, sấm sét, hỏa hoạn, tai nạn, sử dụng sai hướng dẫn, nguồn điện không thích hợp, nứt bê hay va chạm do vận chuyển, bảo quản sản phẩm không tốt.
- Sản phẩm có dấu hiệu sửa chữa trước ở những nơi không nằm trong hệ thống bảo hành do Toshiba ủy quyền.
- Hư hỏng do quá trình lắp đặt và sử dụng không đúng tiêu chuẩn kỹ thuật, qui định an toàn của sản phẩm.